

ΕΛΛΗΝΙΚΗ ΟΜΟΣΠΟΝΔΙΑ ΠΟΔΗΛΑΣΙΑΣ

ΤΕΧΝΙΚΗ ΕΠΙΤΡΟΠΗ

ΓΕΝΙΚΟΙ ΚΑΝΟΝΙΣΜΟΙ ΠΟΔΗΛΑΣΙΑΣ

ΕΚΔΟΣΗ 9.02 - 2016



ΑΘΗΝΑ ΙΑΝΟΥΑΡΙΟΣ 2016

ΕΠΕΞΕΡΓΑΣΙΑ – ΜΕΤΑΦΡΑΣΗ – ΠΡΟΣΑΡΜΟΓΗ 1996 - 2016 : Βλαδίμηρος ΠΕΤΣΑΣ - Διεθνής Κομισάριος UCI Δρόμου, Πίστας, Ορεινής Ποδηλασίας, Σικλο-κρός.

ΜΕΤΑΦΡΑΣΗ ΕΚ ΤΟΥ ΔΙΕΘΝΟΥΣ 1996 - 2013 : Παρασκευή ΜΑΓΚΟΥ – Μεταφράστρια, Επίσημη Σπήκερ UCI, Κριτής Ε.Ο.Π.

ΣΥΜΠΛΗΡΩΜΑΤΙΚΕΣ ΜΕΤΑΦΡΑΣΕΙΣ 2010 : Ελένη ΚΑΜΠΑΔΑΚΗ – Φιλολόγος, Μεταφράστρια, Κριτής Ε.Ο.Π.

ΠΡΟΚΑΤΑΡΚΤΙΚΕΣ ΔΙΑΤΑΞΕΙΣ

1. Ο παρών Κανονισμός Ποδηλασίας της Ελληνικής Ομοσπονδίας Ποδηλασίας εφαρμόζεται σε όλους τους ποδηλατικούς αγώνες. Έχει δε σαν βάση την τελευταία έκδοση των Κανονισμών της Διεθνούς Ποδηλατικής Ένωσης (U.C.I.)
2. Μία ειδική διάταξη του παρόντος Κανονισμού αναιρεί μία γενική διάταξη με την οποία είναι ασυμβίβαστη.
3. Οι συμμετέχοντες σε έναν αγώνα ποδηλασίας, οποιοδήποτε τίτλο ή θέση κι αν έχουν, πρέπει να αποδέχονται όλες τις διατάξεις του παρόντος κανονισμού.
4. Με τον όρο ποδηλάτης και όπου δεν υπάρχει ιδιαίτερη αναφορά, εννοείται ότι ο κανονισμός αναφέρεται και στα δύο φύλλα (σε ποδηλάτες και ποδηλάτισσες).
5. Η Ελληνική Ομοσπονδία Ποδηλασίας δεν μπορεί να είναι υπεύθυνη για τις παραβάσεις του νόμου που διαπράττονται σε σχέση με την ποδηλασία, ούτε μπορεί να θεωρηθεί υπεύθυνη για οποιεσδήποτε φθορές ή ζημιές που προκαλούνται από ποδηλάτες ή ποδηλάτισσες ή συνοδούς ομάδων.
6. Για οτιδήποτε δεν προβλέπεται στον παρόντα Κανονισμό, αρμόδια είναι η Τεχνική Επιτροπή της Ε.Ο.Ποδηλασίας και η Αγωνόδικος Επιτροπή του εκάστοτε αγώνα. **Στην περίπτωση αυτή σαν σημείο αναφοράς θα χρησιμοποιείται η τελευταία έκδοση των Κανονισμών της Διεθνούς Ποδηλατικής Ένωσης (U.C.I.)**
7. Η Ολομέλεια της Τεχνικής Επιτροπής της Ε.Ο.Ποδηλασίας έχει το δικαίωμα να προτείνει στο Διοικητικό Συμβούλιο της Ε.Ο.Ποδηλασίας, τροποποιήσεις των Κανονισμών ποδηλασίας, όπου κρίνει ότι αυτό είναι αναγκαίο να γίνει, για την καλύτερη οργάνωση, διεύθυνση του αθλήματος, των αγώνων ή για να εναρμονισθούν όπου αυτό είναι εφικτό, με τους Κανονισμούς της Διεθνούς Ποδηλατικής Ένωσης (U.C.I.). **Το Διοικητικό Συμβούλιο της Ε.Ο.Ποδηλασίας, είναι αρμόδιο για αποφασίσει για να τις τροποποιήσεις αυτές χωρίς να απαιτείται η σύγκληση Γενικής Συνέλευσης.**

ΜΕΡΟΣ 1^ο ΓΕΝΙΚΗ ΟΡΓΑΝΩΣΗ ΤΗΣ ΠΟΔΗΛΑΣΙΑΣ ΩΣ ΑΘΛΗΜΑ

ΚΕΦΑΛΑΙΟ 1. ΠΟΔΗΛΑΤΕΣ ΜΕ ΔΕΛΤΙΟ

§ 1. ΔΕΛΤΙΑ

Ορισμός

- 1.1.001.** Το δελτίο είναι μια ταυτότητα με την οποία ο κάτοχός της έχει την δυνατότητα να συμμετέχει στους αγώνες ποδηλασίας, υποχρεωμένος να σέβεται το καταστατικό και τους κανονισμούς του αθλήματος.

Αρχές

- 1.1.002.** Κανένας δεν μπορεί να συμμετάσχει σε ποδηλατικό αγώνα που διοργανώνεται ή ελέγχεται από την Ε.Ο.Ποδηλασίας, τις Τοπικές Επιτροπές και Ενώσεις και τα Σωματεία, εάν δεν είναι κάτοχος αυτού του δελτίου.

Η συμμετοχή σε έναν αγώνα, ενός ποδηλάτη που δεν είναι κάτοχος έγκυρου δελτίου θεωρείται παράνομη και άκυρη, και ως εκ τούτου είναι δυνατόν να επιφέρει επιβολή ποινών.

- 1.1.003.** Το δελτίο πρέπει να επιδεικνύεται κάθε φορά που ζητείται από οποιοδήποτε εξουσιοδοτημένο πρόσωπο.

- 1.1.004.** Κάθε άτομο που αιτείται έκδοση δελτίου, είναι υποχρεωμένο να σέβεται τα καταστατικά και τους κανονισμούς της Ε.Ο.Ποδηλασίας, των Τοπικών Επιτροπών και Ενώσεων και των Σωματείων μελών της Ε.Ο.Ποδηλασίας και να συμμετέχει στους αγώνες ποδηλασίας με τρόπο αθλητικό και έντιμο. Υποχρεώνεται κυρίως να σέβεται τις υποχρεώσεις που προβλέπονται στο άρθρο 1.1.023.

Από την στιγμή της αίτησης για έκδοση δελτίου και εφόσον το δελτίο εκδοθεί, ο κάτοχός του είναι υπεύθυνος για κάθε παράβαση των κανονισμών που διαπράττει και υπόκειται στην δικαιοδοσία κάθε πειθαρχικής επιτροπής.

Οι κάτοχοι δελτίων υπόκεινται στην δικαιοδοσία των σχετικών πειθαρχικών αρχών για πράξεις που διαπράττονται κατά τον χρόνο αίτησης αλλά και ενώ είναι κάτοχοι του Δελτίου, ακόμα και αν οι διαδικασίες άρχισαν ή συνεχίστηκαν ύστερα από την παύση της κατοχής του Δελτίου.

- 1.1.005.** Το δελτίο παραδίδεται και χρησιμοποιείται με την αποκλειστική ευθύνη του κατόχου του ή του νόμιμου εκπροσώπου του.

Η παραχώρηση του δελτίου δεν σημαίνει ότι η Ε.Ο.Ποδηλασίας αναγνωρίζει ή αναλαμβάνει κάθε ευθύνη σχετικά με την ικανότητα του κατόχου του δελτίου η με την συμμόρφωσή του με τους νόμους, τα καταστατικά ή τους κανονισμούς.

1.1.006. Η Ε.Ο.Ποδηλασίας εκδίδει τα δελτία για όλες τις κατηγορίες αθλητών, (άρθρα 1.1.036 και 1.1.037) σύμφωνα με τα κριτήρια που έχει καθορίσει. Είναι υπεύθυνη για να επιβλέπει εάν τηρούνται τα κριτήρια αυτά.

Με την έκδοση του δελτίου ο κάτοχος του θα είναι επαρκώς ασφαλισμένος για ατυχήματα και αστική ευθύνη στην Ελληνική επικράτεια, (η κατά περίπτωση στο εξωτερικό) όπου δικαιούται να αγωνίζεται και να προπονείται καθ' όλη την περίοδο που ισχύει το δελτίο.

Δεν θα εκδίδεται κανένα δελτίο, για να συμμετάσχει κάποιος σε έναν αγώνα η άλλη εκδήλωση ποδηλασίας, με οποιαδήποτε ειδικότητα που αναφέρεται στο άρθρο 1.1.010, αν έχει παραβεί τους εθνικούς κανονισμούς αντιντόπινγκ ή αυτούς της UCI.

Παρόλα αυτά θα μπορεί να εκδίδεται δελτίο αν πληρούνται και οι τρεις παρακάτω όροι:

1. Το άτομο έχει παραβεί τους κανονισμούς μόνο μία φορά.
2. Αν η ποινή που επιβλήθηκε δεν ξεπερνάει τα δύο (2) χρόνια αποκλεισμού από αγώνες.
3. Να έχει μεσολαβήσει χρόνος πέντε (5) ετών από την ημέρα της παράβασης έως και την ημέρα έκδοσης του δελτίου.

Επιπλέον, δεν θα εκδίδεται κανένα δελτίο για τη συμμετοχή στο άθλημα ως μέλος του προσωπικού σύμφωνα με το άρθρο 1.1.010 σε ένα άτομο που έχει βρεθεί από δικαστήριο ή άλλη αρμόδιο όργανο για να έχουν υποπέσει σε παραπτώματα τα οποία εύλογα μπορεί να θεωρηθεί ότι ισοδυναμούν με παραβίαση του Κανονισμού Αντί ντόπινγκ της UCI και ο οποίος ήταν ιατρός κατά τον χρόνο των περιστατικών αυτών.

(Τροποποίηση 1.1.2013)

1.1.007. Η Ε.Ο.Ποδηλασίας θα εκδίδει τα δελτία με καταβολή ποσού που θα καθορίζεται με απόφαση του Διοικητικού Συμβουλίου και θα δαπανάται για την ασφάλιση των αθλητών.

1.1.008. Το δελτίο ισχύει για ένα χρόνο, από την 1^η Ιανουαρίου έως τις 31 Δεκεμβρίου.

Σε περίπτωση συμμετοχής σε διεθνή αγώνα (εντός ή εκτός της ελληνικής επικράτειας), ενταγμένου στο καλαντάρι της U.C.I. απαιτείται η έκδοση Διεθνούς δελτίου.

1.1.009. Ένας αθλητής μπορεί να είναι κάτοχος δελτίου ενός και μόνο Σωματίου.

Κάτοχοι δελτίων

1.1.010. Ένα δελτίο εκδίδεται για :

1. Αθλητή (άνδρα ή γυναίκα, όλων των αγωνισμάτων, όλων των κατηγοριών)
2. Έναν συμμετέχοντα σε δραστηριότητες «Ποδηλασία για όλους».
3. Έναν Οδηγό Μηχανοκίνητου δικύκλου (deryn, μοτοποδήλατο, μοτοσυκλέτα)
4. Μάνατζερ αθλητή

5. Προσωπικό:

1. γενικό αρχηγό (μάνατζερ, διευθυντή)
2. αρχηγό ομάδας (συνοδό)
3. προπονητή
4. γιατρό
5. παραϊατρικό προσωπικό
6. μασέρ
7. μηχανικό
8. οδηγό
9. άλλη ειδικότητα που να δικαιολογεί έκδοση δελτίου

6. Επισήμους:

1. Διοικητικοί παράγοντες (η ιδιότητα θα πρέπει να αναφέρεται στο δελτίο)
2. κομισάριους - κριτές (η ιδιότητα θα πρέπει να αναφέρεται στο δελτίο)
3. αξιολογητής κατηγοριών ποδηλασίας Α.Μ.Ε.Α
4. άλλη ειδικότητα που να δικαιολογεί έκδοση ταυτότητας (χρονομέτρες, χειριστές φωτο- φίνις, σπήκερ κλπ)

7. Διοργανωτή αγώνα.

1. διευθυντή διοργάνωσης
2. άλλη ειδικότητα που να αναφέρεται στο δελτίο.

8. Οδηγό αυτοκινήτου η μοτοσυκλέτας σε αγώνες δρόμου

Αν ένας κάτοχος δελτίου έχει πολλαπλές ιδιότητες στο άθλημα, υποχρεούται να αιτηθεί για έκδοση δελτίου ξεχωριστά για καθεμία από τις ιδιότητες αυτές. Η Ε.Ο.Ποδηλασίας μπορεί να εκδώσει δελτίο για την βασική του ιδιότητα σύμφωνα με την παραπάνω σειρά. Μαζί με το δελτίο θα εκδώσει κάποιο πιστοποιητικό που να περιγράφει εκτενώς τις υπόλοιπες ιδιότητες του κατόχου του δελτίου.

Ένας ποδηλάτης, που ανήκει σε μία ομάδα εγγεγραμμένη στην UCI, δεν μπορεί να εξασκεί ταυτόχρονα (κατά την ίδια αγωνιστική περίοδο) και κάποια άλλη ιδιότητα (ρόλο).

(Τροποποίηση 1.1.2013)

Διαδικασία έκδοσης

- 1.1.011.** Δελτίο ποδηλάτη εκδίδεται μόνο κατόπιν αίτησης σωματείου-μέλους της Ε.Ο.Ποδηλασίας, αφού αποστείλει στην Ε.Ο.Ποδηλασίας, μέσα στα προβλεπόμενα χρονικά περιθώρια, την επίσημη αίτηση της Ομοσπονδίας και το Δελτίο Υγείας του κάθε αθλητή, πλήρως συμπληρωμένα, μαζί με μία πρόσφατη φωτογραφία.

Το δελτίο εκδίδεται από την Ε.Ο.Ποδηλασίας σύμφωνα με την νομοθεσία του κράτους, με την προϋπόθεση ο αιτών να έχει την κύρια κατοικία του την στιγμή της αίτησής του στην Ελλάδα. Μένει δε μέλος αυτής της Ε.Ο.Ποδηλασίας μέχρι την λήξη του δελτίου του, ακόμη και σε περίπτωση αλλαγής της χώρας κατοικίας του.

- 1.1.012.** Η Ε.Ο.Ποδηλασίας διατηρεί το δικαίωμα να αρνηθεί την έκδοση δελτίου σε περίπτωση μη προσήκουσας αίτησης.

1.1.013. Εάν πρόκειται να εκδοθεί δελτίο σε αθλητή ξένης υπηκοότητας, το ενδιαφερόμενο σωματείο θα πρέπει να καταθέσει όλα τα απαραίτητα δικαιολογητικά που πιστοποιούν την ταυτότητα του αιτούντος, πρωτότυπα και μεταφρασμένα στην ελληνική γλώσσα. Η Ε.Ο.Ποδηλασίας αφού έλθει σε επαφή με την αρμόδια εθνική ομοσπονδία για να ελεγχθεί η μη έκδοση άλλου δελτίου μπορεί να εκδώσει το δελτίο στον αιτούντα.

Ο εν λόγω αθλητής θα μπορεί να συμμετέχει με το σωματείο του σε διεθνείς αγώνες στην Ελλάδα ή το εξωτερικό και σε διασυλλογικούς ή τοπικούς αγώνες. **Δεν είναι δυνατόν να λαμβάνει μέρος στα Πανελλήνια Πρωταθλήματα.**

1.1.014. Εάν το σωματείο δεν ανταποκριθεί στο αίτημα για έκδοση δελτίου εντός 30 ημερών, ο αιτών μπορεί να απευθύνει την αίτησή του στην Ε.Ο.Π.

1.1.015. Εάν η Ε.Ο.Ποδηλασίας εκτιμήσει ότι δεν δύναται να εκδώσει το αιτούμενο δελτίο, το κοινοποιεί στον ενδιαφερόμενο, με συστημένη επιστολή, που περιέχει δήλωση των αιτών.

Ομοίως, ο αιτών καλείται να υπερασπίσει την αίτηση του, εκθέτοντας τις απόψεις του στην αρμόδια επιτροπή της Ε.Ο.Ποδηλασίας ή σε απουσία αυτής στο Δ.Σ. της Ε.Ο.Ποδηλασίας.

Ο αιτών μπορεί να ενημερωθεί για τον σχετικό του φάκελο. Μπορεί να παρουσιάσει τις απόψεις του και να καθορίσει εκπρόσωπο ή να αντιπροσωπευθεί από άτομο της επιλογής του, το οποίο θα φέρει σχετικό πληρεξούσιο.

1.1.016. Σε περίπτωση και πάλι άρνησης έκδοσης του δελτίου, αυτή κοινοποιείται στον αιτούντα με συστημένη επιστολή στο ταχυδρομείο με απόδειξη παραλαβής και πρέπει να είναι αιτιολογημένη.

1.1.017. Η άρνηση έκδοσης του δελτίου μπορεί να γίνει αιτία προσφυγής στο Διοικητικό Συμβούλιο της Ε.Ο.Ποδηλασίας στις παρακάτω περιπτώσεις :

- ο αιτών δεν είχε τη δυνατότητα να εξηγήσει τις απόψεις του
- η απόφαση δεν είναι δικαιολογημένη
- οι λόγοι για την άρνηση περιέχουν λάθη ως προς τα πραγματικά γεγονότα
- η άρνηση είναι παράτυπη

Η προσφυγή μπορεί να γίνει σε 30 ημέρες από την παραλαβή της κοινοποίησης της άρνησης

1.1.018. Η Ε.Ο.Ποδηλασίας μπορεί να καταθέσει μπροστά στην Επιτροπή Εφέσεων της U.C.I. μία έφεση εναντίον μίας έκδοσης δελτίου από μία άλλη ομοσπονδία εάν αυτή η τελευταία δεν ήταν εδαφικά αρμόδια ή εάν το δελτίο εκδόθηκε παράτυπα.

Αυτή η έφεση πρέπει να κατατεθεί σε 15 ημέρες από την ημέρα που η ομοσπονδία πληροφορήθηκε για το θέμα αλλά το αργότερο εντός 3 μηνών από την έκδοση του δελτίου.

1.1.019. **Αρμόδιος σύμφωνα με το καταστατικό και την εγκύκλιο εγγραφής αθλητών, για την έκδοση δελτίων είναι ο εκάστοτε Γενικός Γραμματέας της Ε.Ο.Ποδηλασίας και η αντίστοιχη υπηρεσία της Ε.Ο.Ποδηλασίας.**

- 1.1.020.** Σε περίπτωση έκδοσης δελτίου σε αθλητή άλλης εθνικότητας η Ε.Ο.Ποδηλασίας θα πρέπει να πληροφορεί την αρμόδια εθνική ομοσπονδία για την αίτηση και έκδοση του δελτίου.

Δελτίο

- 1.1.021.** Η αίτηση του δελτίου γίνεται σε ένα έντυπο που παρέχεται από την Ε.Ο.Ποδηλασίας. Το έντυπο περιλαμβάνει τις πληροφορίες και τις ανειλημμένες υποχρεώσεις του αιτούντος σύμφωνα με το παρακάτω μοντέλο :

1.1.022. ΕΜΠΡΟΣΘΙΟ ΜΕΡΟΣ

ΑΙΤΗΣΗ ΓΙΑ ΕΚΔΟΣΗ ΔΕΛΤΙΟΥ ΑΘΛΗΤΙΚΗΣ ΙΔΙΟΤΗΤΑΣ ΠΡΟΣ ΤΗΝ Ε.Ο. ΠΟΔΗΛΑΣΙΑΣ

1. ΣΩΜΑΤΕΙΟ:
2. ΕΠΩΝΥΜΟ, ΟΝΟΜΑ, ΠΑΤΡΩΝΥΜΟ, ΜΗΤΡΩΝΥΜΟ,
3. ΗΜΕΡΟΜΗΝΙΑ ΓΕΝΝΗΣΗΣ:
4. ΕΘΝΙΚΟΤΗΤΑ:
5. ΥΠΗΚΟΟΤΗΤΑ:
6. ΦΥΛΟ:
7. ΔΙΕΥΘΥΝΣΗ ΚΑΤΟΙΚΙΑΣ:
8. ΚΑΤΗΓΟΡΙΑ ΑΘΛΗΤΗ:
9. ΕΠΑΓΓΕΛΜΑΤΙΚΗ ΟΜΑΔΑ :

(Τροποποίηση 1.1.2013)

1.1.023. ΟΠΙΣΘΙΟ ΜΕΡΟΣ

ΥΠΕΥΘΥΝΗ ΔΗΛΩΣΗ ΑΘΛΗΤΗ - ΑΘΛΗΤΡΙΑΣ

1. Δηλώνω ότι τα στοιχεία μου είναι αληθή.
2. Δηλώνω ότι δεν έχω εκδώσει δελτίο σε άλλη Εθνική Ομοσπονδία.
3. Δηλώνω ότι δέχομαι και θα πειθαρχώ στους κανονισμούς της Ε.Ο.Π. και της U.C.I., καθώς και στα καταστατικά τους.
4. Δηλώνω ότι θα συμμετέχω στις ποδηλατικές εκδηλώσεις - αγώνες με τρόπο αθλητικό και νόμιμο. Θα πειθαρχώ σε όλες τις ποινές και θα συμβάλλω στο φιλικό πνεύμα.
5. Δηλώνω ότι θα υποβάλλομαι σε εξέταση Ντόπινγκ Κοντρόλ σύμφωνα με τον κανονισμό της Ε.Ο.Ποδηλασίας και της U.C.I. σε αγώνες, καθώς και όποτε αυτό ήθελε ζητηθεί από την Ε.Ο.Ποδηλασίας ή την U.C.I.
6. Δηλώνω ότι συμφωνώ με τις διαδικασίες του Τεστ Αίματος (Blood Test) και αποδέχομαι να υποβάλλομαι σε εξέταση Τεστ Αίματος όποτε αυτό ήθελε ζητηθεί από την Ε.Ο.Ποδηλασίας ή την U.C.I.
7. Δηλώνω ότι τα δείγματα που δίνω για ανάλυση, αποτελούν περιουσία της Ε.Ο.Ποδηλασίας ή/και της UCI.

8. Δηλώνω ότι δέχομαι τα αποτελέσματα των αγώνων να δίδονται στα Μέσα Μαζικής Ενημέρωσης.

(Τροποποίηση 1.1.2013)

Φόρμα του δελτίου

1.1.024. Το δελτίο θα έχει μέγεθος πιστωτικής κάρτας και θα χορηγείται από την Ε.Ο.Ποδηλασίας.

Θα περιέχει τα παρακάτω δεδομένα:

Στο εμπρόσθιο μέρος:

ΕΛΛΗΝΙΚΗ ΟΜΟΣΠΟΝΔΙΑ ΠΟΔΗΛΑΣΙΑΣ ΔΕΛΤΙΟ ΑΘΛΗΤΙΚΗΣ ΤΑΥΤΟΤΗΤΑΣ	
Αρ. Μητρώου:	<i>Πρόσφατη Φωτογραφία αθλητή</i>
Σωματείο:	
Επώνυμο: Όνομα:	
Όνομα Πατέρα:	
Κατηγορία:	Ο Γ.Γ.της ΕΟΠ
Ημερ/νία Γέννησης:	
Ημερ/νία Έκδοσης:	
Ισχύει:	

Στο οπίσθιο μέρος:

ΕΛΛΗΝΙΚΗ ΟΜΟΣΠΟΝΔΙΑ ΠΟΔΗΛΑΣΙΑΣ
<p><i>Ο έμπροσθεν εικονιζόμενος αθλητής δηλώνει ότι έχει υποβληθεί στις προβλεπόμενες από τον Νόμο ιατρικές εξετάσεις και είναι υγιής. Δεσμεύεται να σέβεται τους κανονισμούς της Ε.Ο.Π. και της U.C.I., και αποδέχεται να υποβάλλεται σε εξέταση Ντόπινγκ Κοντρόλ και Τεστ Αίματος όποτε αυτό ήθελε ζητηθεί από την Ε.Ο.Ποδηλασίας η την Παγκόσμια Ομοσπονδία Ποδηλασίας U.C.I.</i></p>
Ο ΠΡΟΕΔΡΟΣ ΤΗΣ Ε.Ο.Π.

Απαγορεύεται η αναπαραγωγή του δελτίου, από οποιονδήποτε, το μέγεθος και το σχέδιο του οποίου μπορεί να τροποποιηθεί εάν αυτό κριθεί σκόπιμο από την Ε.Ο.Ποδηλασίας.

- 1.1.025.** Το δελτίο συντάσσεται στην ελληνική γλώσσα. Όταν πρόκειται για διεθνή δελτία αυτά συντάσσονται στα γαλλικά ή στα αγγλικά.
- 1.1.026.** Το δελτίο (εθνικό ή διεθνές) πρέπει να υπογράφεται από τον πρόεδρο της Ε.Ο.Ποδηλασίας και από τον κάτοχο κάτω από την εξής δήλωση "Δέχομαι τους κανονισμούς της Ε.Ο.Π. και της U.C.I., και αποδέχομαι να υποβάλλομαι σε εξέταση Ντόπινγκ Κοντρόλ και Τεστ Αίματος όποτε αυτό ήθελε ζητηθεί από την Ε.Ο.Ποδηλασίας η την U.C.I.".
- 1.1.027.** Το δελτίο θα πρέπει να έχει πρόσφατη φωτογραφία του κατόχου του. Εάν ζητείται, ο κάτοχος πρέπει πάντα να παρουσιάζει το δελτίο του μαζί με ένα άλλο αποδεικτικό έγγραφο (αστυνομική φοιτητική ταυτότητα, διαβατήριο κ.λ.π.) που να φέρει την φωτογραφία του.
- 1.1.028.** Το χρώμα του εθνικού δελτίου είναι λευκό και φέρει μία χρωματιστή γραμμή σύμφωνα με το χρώμα του διεθνούς δελτίου της UCI για κάθε χρονιά. Όταν το χρώμα αυτό θα είναι λευκό, το εθνικό δελτίο θα έχει μία γραμμή χρώματος γκρι.

Στα Διεθνή Δελτία, για λόγους διάκρισης, το χρώμα θα διαφέρει από έτος σε έτος, σύμφωνα με την παρακάτω σειρά :

2015 : κόκκινο

2016 : πράσινο

2017 : λευκό

2018 : κίτρινο

2019 : μπλέ

2020 : κόκκινο κ.ο.κ.

(Τροποποίηση 1.1.2016)

- 1.1.028 (β)** Κάθε σωματείο πρέπει να ενημερώνει την Ε.Ο.Π. εντός μιας εβδομάδας για την ταυτότητα των κατόχων δελτίων από τους οποίους αφαιρέθηκε το δελτίο ή που επέστρεψαν το δελτίο τους ή που δεν το ανανέωσαν.

Ποινές

- 1.1.029.** Οι ακόλουθες παραβάσεις τιμωρούνται όπως φαίνεται παρακάτω:

- 1) συμμετοχή ή προσπάθεια συμμετοχής σε αγώνα ενταγμένο στο αγωνιστικό πρόγραμμα της Ε.Ο.Ποδηλασίας, χωρίς να έχει εκδώσει δελτίο
 - άρνηση εκκίνησηςκαι
 - περίοδο αναμονής ενός χρόνου για την απόκτηση του δελτίου
- 2) συμμετοχή ή προσπάθεια συμμετοχής σε αγώνα ενταγμένο στο αγωνιστικό πρόγραμμα της Ε.Ο.Ποδηλασίας, χωρίς να έχει μαζί του δελτίο

- άρνηση εκκίνησης ή αποκλεισμός
και
- πρόστιμο 30 έως 60 Euro.

(Τροποποίηση 1.1.2013)

Η παραπάνω ποινή δεν θα επιβάλλεται εάν έχει δηλωθεί απώλεια του Δελτίου και ο αθλητής βρίσκεται σε διαδικασία έκδοσης νέου από την Ε.Ο.Ποδηλασίας. Η απώλεια θα δηλώνεται στην Ε.Ο.Ποδηλασίας με υπεύθυνη δήλωση του Νόμου 1599/86, της οποίας επικυρωμένο αντίγραφο ο αθλητής θα φέρει μαζί του κατά τον έλεγχο των Δελτίων σε έναν αγώνα.

Διάφορες διατάξεις

1.1.030. Τα άτομα που συμμετέχουν ευκαιριακά σε μία ειδική εκδήλωση τοπικού χαρακτήρα (π.χ. λαϊκοί αγώνες) επιπέδου μπορούν να γίνουν δεκτά χωρίς να έχουν δελτίο σύμφωνα με τον ειδικό κανονισμό της εκδήλωσης.

1.1.031. Τα άρθρα που αφορούν στην έκδοση δελτίων εφαρμόζονται σε όλες τις κατηγορίες των αθλητών.

Επισημαίνεται ότι όταν πρόκειται να εκδοθεί για πρώτη φορά δελτίο ποδηλάτη, σε περίπτωση που ο αιτών είναι 40 ετών και άνω (και αφού πληρούνται όλοι οι γενικοί όροι για έκδοση Δελτίου/ εκδίδεται αυτοδικαίως δελτίο κατηγορίας Βετεράνων (Masters).

Ο εν λόγω αθλητής παραμένει στην κατηγορία αυτή εφ' όρου ζωής. Η ηλικία υπολογίζεται από την αφαίρεση του έτους γέννησης του αιτούντα από το τρέχον έτος.

Το όριο αυτό δεν ισχύει για όσους έχουν ενεργό Δελτίο Αθλητικής Ιδιότητας σε ομοσπονδία άλλου Ολυμπιακού αθλήματος για χρονικό διάστημα από 5 έως και 1 έτος προ της υποβολής αίτησης για έκδοση δελτίου στην Ε.Ο.Ποδηλασίας.

1.1.032. Ένας κάτοχος δελτίου του οποίου η άδεια ανακλήθηκε λόγω μιας ποινής η συνέπεια της οποίας περιορίζεται στην ελληνική επικράτεια μπορεί να συμμετάσχει σε διεθνείς αγώνες στο εσωτερικό η στο εξωτερικό κάνοντας χρήση ενός διεθνούς δελτίου.

1.1.033. Ένας ποδηλάτης μπορεί να επιλεγεί μόνο από την ομοσπονδία της εθνικότητάς του για να συμμετάσχει στα παγκόσμια πρωταθλήματα, τα ηπειρωτικά πρωταθλήματα, τους ολυμπιακούς αγώνες, καθώς και για τις ομάδες που συμμετέχουν στους αγώνες του παγκοσμίου κυπέλλου πίστας και του παγκοσμίου κυπέλλου cyclo-cross, ανεξάρτητα από την ομοσπονδία που εξέδωσε το δελτίο του. Ο ποδηλάτης θα υπόκειται στους κανονισμούς και τα πειθαρχικά μέτρα της εθνικής ομοσπονδίας της εθνικότητάς του για ότι αφορά την επιλογή του στην εθνική ομάδα.

Κάρτα κατηγοριοποίησης

1.1.033.b. Κάθε αθλητής με αναπηρία θα πρέπει να αξιολογείται σύμφωνα με την καθιερωμένη διαδικασία κατηγοριοποίησης, προκειμένου να διαπιστωθεί αν είναι επιλέξιμος ή όχι σύμφωνα με το σύστημα ταξινόμησης (βλ. άρθρο 16.5.001 Κανονισμοί UCI).

Μετά την αξιολόγηση αυτή, η κάρτα κατηγοριοποίησης δίνεται στον αθλητή (αρθ. 16.4.010) υποδεικνύοντας τη κατηγορία που έχει δοθεί και αντίστοιχα αυτές που δεν έχουν δοθεί στον αθλητή (NE).

Η κάρτα κατηγοριοποίησης θα πρέπει να παρουσιάζεται όταν ζητηθεί από την αρμόδια αρχή, σε κάθε αγώνα UCI, paracycling ή όχι.

§ 2. ΚΑΤΗΓΟΡΙΕΣ ΠΟΔΗΛΑΤΩΝ.

Αγωνιστική ποδηλασία

1.1.034. Οι κατηγορίες των ποδηλατών σε εθνικό και σε διεθνές επίπεδο καθορίζονται από την ηλικία τους, η οποία υπολογίζεται από την αφαίρεση του χρόνου γέννησής τους από το τρέχον έτος.

1.1.035. Μόνο οι ποδηλάτες των 17 ετών και πάνω στους οποίους δόθηκε ένα δελτίο για μία από τις παρακάτω διεθνείς κατηγορίες (στις οποίες ανήκουν), έχουν το δικαίωμα να συμμετέχουν στους αγώνες του παγκόσμιου και των διηπειρωτικών καλανταριών.

Ωστόσο οι ποδηλάτες 16 ετών και κάτω μπορούν να συμμετέχουν σε διεθνείς αγώνες BMX εάν δεν το απαγορεύει η ισχύουσα νομοθεσία

1.1.036. ΑΝΔΡΩΝ

- MINI

Αυτή η κατηγορία περιλαμβάνει ποδηλάτες ηλικίας 8,9,10,11 και 12 ετών και υποδιαιρείται σε:

MINI Μικρά: ηλικίας 8, 9 και 10 ετών.

MINI Μεγάλα: ηλικίας 11 και 12 ετών.

- ΠΑΜΠΑΙΔΩΝ

Αυτή η κατηγορία περιλαμβάνει ποδηλάτες ηλικίας 13 και 14 ετών.

- ΠΑΙΔΩΝ

Αυτή η κατηγορία περιλαμβάνει ποδηλάτες ηλικίας 15 και 16 ετών.

- ΕΦΗΒΩΝ

Αυτή η κατηγορία περιλαμβάνει ποδηλάτες ηλικίας 17 και 18 ετών.

- ΑΝΔΡΩΝ

Αυτή η κατηγορία περιλαμβάνει ποδηλάτες ηλικίας 19 και άνω και υποδιαιρείται σε:

ΝΕΟΙ ΑΝΔΡΕΣ (Κάτω των 23): περιλαμβάνει αθλητές ηλικίας 19, 20, 21 και 22 ετών. Ποδηλάτης αυτής της ηλικίας που είναι μέλος επαγγελματικής Ομάδας UCI κατηγορίας PRO, θα πρέπει να θεωρείται αυτοδικαίως ΕΛΙΤ. Εάν ο εν λόγω αθλητής παύσει να είναι μέλος επαγγελματικής ομάδος θα πρέπει να κατατάσσεται πάλι στην κατηγορία "Κάτω των 23".

ΑΝΔΡΕΣ ΕΛΙΤ: περιλαμβάνει αθλητές ηλικίας 23ετών και άνω.

- ΜΑΣΤΕΡΣ

Αυτή η κατηγορία περιλαμβάνει ποδηλάτες **ηλικίας 30 ετών και άνω** με την προϋπόθεση ότι διαλέγουν την κατηγορία αυτή, για την συγκεκριμένη Αγωνιστική

Περίοδο. Στην κατηγορία αυτή δεν μπορούν να ενταχθούν αθλητές που ανήκουν στο ενεργό δυναμικό μιας επαγγελματικής ομάδας UCI.

Η κατηγορία βετεράνων είναι ενιαία όσον αφορά το αγωνιστικό μέρος (συμπληρώνεται ένα φύλλο αγώνα και γίνεται μία κατάταξη) αλλά όσον αφορά τις βραβεύσεις μπορεί υποδιαιρείται από τον διοργανωτή σε:

- Κατηγορία 30 - 39 ετών,
- Κατηγορία 40 - 49 ετών,
- Κατηγορία 50 - 59 ετών,
- Κατηγορία 60 και άνω.

(Τροποποίηση 1.1.2016)

Ποδηλάτες με αναπηρία

Η κατηγορία αυτή περιλαμβάνει ποδηλάτες με αναπηρία, χωρισμένους σε υποκατηγορίες, όπως προσδιορίζεται από το σύστημα ταξινόμησης της Διεθνούς Παραολυμπιακής Επιτροπής (IPC) για το άθλημα της ποδηλασίας (**τμήμα 16 κεφ. V των Κανονισμών U.C.I.**). Ποδηλάτες με αναπηρία μπορούν, ή δεν μπορούν εξαιτίας λόγων υγείας και ασφάλειας, να αγωνίζονται μαζί με κάποια κατηγορία της παραπάνω λίστας. Αυτό εξαρτάται από το βαθμό και την φύση της αναπηρίας.

Ο ποδηλάτης είναι υποχρεωμένος να είναι κάτοχος Δελτίου της Ελληνικής Ομοσπονδίας Α.μ.Ε.Α. και να παρέχει αποδείξεις που θα πιστοποιούν την κατάταξη του στο σύστημα ταξινόμησης της IPC. Προκειμένου, να συμμετάσχουν σε αγώνες που είναι ενταγμένοι στο Διεθνές Καλεντάρι, θα πρέπει να εκδίδουν Διεθνές Δελτίο UCI.

(Αλλαγή 1.1.2013)

1.1.037. ΓΥΝΑΙΚΩΝ

- MINI

Αυτή η κατηγορία περιλαμβάνει ποδηλάτισσες ηλικίας 8,9,10,11 και 12 ετών και υποδιαιρείται σε:

MINI Μικρά: ηλικίας 8, 9 και 10 ετών.

MINI Μεγάλα: ηλικίας 11 και 12 ετών.

- ΠΑΝΚΟΡΑΣΙΔΩΝ

Αυτή η κατηγορία περιλαμβάνει ποδηλάτισσες ηλικίας 13 και 14 ετών.

- ΚΟΡΑΣΙΔΩΝ

Αυτή η κατηγορία περιλαμβάνει ποδηλάτισσες ηλικίας 15 και 16 ετών.

- ΝΕΑΝΙΔΩΝ

Αυτή η κατηγορία περιλαμβάνει ποδηλάτισσες των 17 και 18 χρόνων

- ΓΥΝΑΙΚΩΝ

Αυτή η κατηγορία περιλαμβάνει ποδηλάτισσες των 19 έως και άνω.

- ΜΑΣΤΕΡΣ

Αυτή η κατηγορία περιλαμβάνει ποδηλάτισσες **ηλικίας 30 ετών και άνω** με την προϋπόθεση ότι διαλέγουν την κατηγορία αυτή, για την συγκεκριμένη Αγωνιστική Περίοδο και δεν ανήκουν στο ενεργό δυναμικό μιας επαγγελματικής ομάδας UCI.

Αρμόδια αρχή για έκδοση δελτίων κατηγορίας Βετεράνων (Μάστερς) είναι Ε.Ο.Ποδηλασίας.

Ποδηλάτισσες με αναπηρία

Η κατηγορία αυτή περιλαμβάνει ποδηλάτισσες με αναπηρία, χωρισμένες σε υποκατηγορίες, όπως προσδιορίζεται από το σύστημα ταξινόμησης της Διεθνούς Παραολυμπιακής Επιτροπής (IPC) για το άθλημα της ποδηλασίας (**τμήμα 16 κεφ. V των Κανονισμών U.C.I.**). Ποδηλάτισσες με αναπηρία μπορούν, ή δεν μπορούν εξαιτίας λόγων υγείας και ασφάλειας, να αγωνίζονται μαζί με κάποια κατηγορία της παραπάνω λίστας. Αυτό εξαρτάται από το βαθμό και την φύση της αναπηρίας.

Η ποδηλάτισσα είναι υποχρεωμένη να είναι κάτοχος Δελτίου της Ελληνικής Ομοσπονδίας Α. μ. Ε. Α. και να παρέχει αποδείξεις που θα πιστοποιούν την κατάταξη της στο σύστημα ταξινόμησης της IPC. Προκειμένου, να συμμετάσχουν σε αγώνες που είναι ενταγμένοι στο Διεθνές Καλεντάρι, θα πρέπει να εκδίδουν Διεθνές Δελτίο UCI.

- 1.1.038.** Οι ορισμοί των κατηγοριών προσαρμόζονται με βάση τους γλωσσικούς περιορισμούς κάθε χώρας.

Ποδηλασία Για Όλους

- 1.1.039.** Ένα Δελτίο συμμετέχοντα στην «Ποδηλασία για όλους» εκδίδεται σε ποδηλάτες που εξασκούν την ποδηλασία ως αναψυχή. Το Δελτίο αυτό δίνει πρόσβαση μόνο σε δραστηριότητες αυτής της κατηγορίας.

§ 3. ΟΜΑΔΕΣ

Διευκρινίσεις

- 1.1.040.** Σύμφωνα με τους κανονισμούς η ομάδα είναι ένας αθλητικός οργανισμός, που περιλαμβάνει ποδηλάτες και άτομα που τους υποστηρίζουν, με σκοπό την συμμετοχή της σε αγώνες ποδηλασίας. Ανάλογα με την περίπτωση με τον όρο «ομάδα» εννοείται ένα σύνολο ποδηλατών μιας ομάδας που επιλέγονται για να λάβουν μέρος σε έναν ποδηλατικό αγώνα.

Επαγγελματικές Ομάδες UCI

- 1.1.041.** Οι ομάδες που αναγνωρίζονται από την UCI ως επαγγελματικές, σύμφωνα με τους κανονισμούς της UCI, είναι:

Ομάδα UCI World Team (επαγγελματικές ανδρών) βλέπε άρθρα κανονισμών UCI 2.15.047 και επόμενα.

Ομάδα UCI Professional Continental (ηπειρωτικές ανδρών) βλέπε άρθρα κανονισμών UCI 2.16.001 και επόμενα και Ομάδα UCI Women (γυναικών) βλέπε άρθρα κανονισμών UCI 2.17.001 και επόμενα.

Ομάδα UCI Mountain-bike (ορεινής ποδηλασίας) βλέπε άρθρα κανονισμών UCI 4.10.001 και επόμενα.

Ομάδα UCI Track (πίστας) βλέπε άρθρα κανονισμών UCI 3.7.001 και επόμενα.

Ομάδα UCI BMX (BMX) βλέπε άρθρα κανονισμών UCI 6.8.001 και επόμενα.

(Τροποποίηση 1.1.2015)

Η παραπομπή στον όρο UCI στην ονομασία των ομάδων αναφέρεται μόνο στο γεγονός ότι έχουν εγγραφεί στην UCI υπό τους παρόντες κανονισμούς ποδηλασίας της UCI.

- 1.1.042.** Ένας ποδηλάτης, που είναι μέλος μιας ομάδας εγγεγραμμένης στην Ε.Ο.Π. δεν μπορεί να διαπραγματευτεί την συμμετοχή του σε αγώνα, εκτός και αν προηγουμένα έχει την συγκατάθεση της ομάδας του. Η συγκατάθεση συμμετοχής σε έναν αγώνα, δίνεται αυτοδίκαια σε περίπτωση που δεν υπάρχει απάντηση από την ομάδα του μέσα σε 10 ημέρες.

Ποδηλάτης που παραβιάζει τον παραπάνω κανόνα θα αποβάλλεται από τον αγώνα και θα τιμωρείται με χρηματικό πρόστιμο το ύψος του οποίου αναφέρεται στους κανονισμούς της U.C.I.

- 1.1.043.** Ένας ποδηλάτης, του οποίου η ομάδα έχει δηλωθεί σε έναν αγώνα, δεν μπορεί να συμμετάσχει ξεχωριστά από αυτήν. Στους παραβάτες θα επιβάλλεται ποινή αποκλεισμού και χρηματικό πρόστιμο το ύψος του οποίου αναφέρεται στους κανονισμούς της UCI.

Εθνικές Ομάδες

- 1.1.044.** Η Εθνική Ομάδα αποτελείται από αθλητές που έχουν την ελληνική υπηκοότητα και επιλέγονται από την Ε.Ο.Ποδηλασίας να την εκπροσωπήσουν σε αγώνες ποδηλασίας.

Ομάδες Τοπικών Επιτροπών και Ενώσεων - Περιφερειακές Ομάδες

- 1.1.045.** Οι Ομάδες Τοπικών Επιτροπών και Ενώσεων - Περιφερειακές Ομάδες είναι ομάδες που αποτελούνται από ποδηλάτες που επιλέχθηκαν από σωματεία μιας γεωγραφικής περιοχής ή περιοχής αρμοδιότητας τοπικής επιτροπής ή ένωσης της Ε.Ο.Ποδηλασίας, είναι κάτοχοι Δελτίων της Ε.Ο.Ποδηλασίας, και δεν είναι μέλη ομάδας εγγεγραμμένης στην UCI.

(Τροποποίηση 1.1.2013)

Ομάδες – Σωματεία

- 1.1.046.** Η σύσταση των ομάδων αυτών καθορίζεται από την Ε.Ο.Ποδηλασίας. Μια Ομάδα, μπορεί να είναι:

- Σωματειακή: περιλαμβάνει αθλητές ενός και μόνο σωματείου ή
- Μικτή: περιλαμβάνει αθλητές δυο ή και περισσότερων σωματείων. Στην περίπτωση αυτή οι αθλητές αγωνίζονται με τα χρώματα του σωματείου που διατηρεί την πλειοψηφία των αθλητών - μελών της Ομάδας ή με ουδέτερα χρώματα **και δεν είναι μέλη Ομάδας εγγεγραμμένης στην UCI.**

(Τροποποίηση 1.1.2013)

§ 4. ΚΟΜΙΣΑΡΙΟΙ - ΚΡΙΤΕΣ.

1.1.047. Ο κομισάριος και ο κριτής είναι ένας επίσημος που ορίζεται από την **Κεντρική Επιτροπή Κριτών (και εάν δεν υφίσταται αυτή από την Τεχνική Επιτροπή) της Ε.Ο.Ποδηλασίας** για να ελέγχει αν οι αγώνες διεξάγονται σύμφωνα με τις διατάξεις των κανονισμών που εφαρμόζονται σε αυτούς.

1.1.048. Οι κομισάριοι και οι κριτές ατομικά και / ή σαν Αγωνόδικος Επιτροπή διευθύνουν τον αγώνα και φροντίζουν ώστε ο αγώνας να διεξάγεται σύμφωνα με τους κανονισμούς. Επαληθεύουν κυρίως εάν ο ειδικός κανονισμός του αγώνα (προκήρυξη), η διεξαγωγή αυτού και όλες οι τεχνικές διατάξεις είναι απολύτως σύμφωνες με την εφαρμογή των κανονισμών **της Ε.Ο.Ποδηλασίας και της UCI.**

Οι κομισάριοι και οι κριτές βεβαιώνουν τις παραβάσεις και ορίζουν τις προβλεπόμενες ποινές.

1.1.049. Η Αγωνόδικος Επιτροπή αποτελείται από κομισάριους και κριτές διορισμένους, για να ελέγχουν έναν καθορισμένο ποδηλατικό αγώνα.

Καταγράφει τις αποφάσεις των κομισάριων και κριτών ατομικά και θα επιβάλλει ή/και επιβεβαιώνει τις ποινές.

1.1.050. Κάθε κομισάριος και κριτής πρέπει να ενεργεί ουδέτερα και ανεξάρτητα. Δεν μπορεί να εμπλακεί με κανένα τρόπο στην διοργάνωση του αγώνα. Πρέπει να παραιτείται του διορισμού του αμέσως, εάν υποπέσει στην αντίληψη του κάποιο στοιχείο η γεγονός που θα μπορούσε να θέσει σε αμφισβήτηση την ουδετερότητά του.

1.1.051. Ο τίτλος του κομισάριου και του κριτή απονέμεται από τον Πανελλήνιο Σύνδεσμο Κριτών Ποδηλασίας, (και σε περίπτωση μη λειτουργίας τέτοιου Συνδέσμου) αντίστοιχη επιτροπή της Ε.Ο.Ποδηλασίας και επικυρώνεται από το Δ.Σ. της Ε.Ο.Ποδηλασίας το οποία και είναι αρμόδιο να χορηγήσει Δίπλωμα και Ετήσιο Δελτίο.

1.1.052. Εκτός από τις εξαιρέσεις που αποφασίζει η UCI, Έλληνες Κριτές και Κομισάριοι που δεν είναι Διεθνείς Κομισάριοι UCI μπορούν να διαιτητεύουν μόνο στην Ελληνική επικράτεια.

Όροι - Συνθήκες Διορισμού

1.1.053. Ο τίτλος του Κομισάριου ή του Κριτή απονέμεται στα άτομα που έχουν περάσει τις σχετικές εξετάσεις για Κριτές Ποδηλασίας:

Στην Ε.Ο.Ποδηλασίας υπάρχουν οι παρακάτω βαθμίδες Κριτών:

- | | |
|--------------------------------|------------|
| 1. ΕΘΝΙΚΟΙ ΚΟΜΙΣΑΡΙΟΙ | (Α) |
| 2. ΟΜΟΣΠΟΝΔΙΑΚΟΙ ΚΡΙΤΕΣ | (Β) |
| 3. ΠΕΡΙΦΕΡΕΙΑΚΟΙ ΚΡΙΤΕΣ | (Γ) |

Ο τίτλος του Διεθνή Κομισάριου UCI απονέμεται από την UCI σύμφωνα με τις συνθήκες που περιγράφονται στους Κανονισμούς της UCI.

1.1.054. Για να γίνει κάποιος δεκτός στις εξετάσεις των σχολών Κριτών Ποδηλασίας, πρέπει να πληροί τις παρακάτω προϋποθέσεις:

A) Εθνικοί Κομισάριοι:

- Να είναι το λιγότερο 22 ετών και το περισσότερο 50 ετών κατά το έτος των εξετάσεων.
- Να έχει αποφοιτήσει επιτυχώς από Σχολή Ομοσπονδιακών Κριτών Ποδηλασίας.
- Να έχει δραστηριοποιηθεί ως Ομοσπονδιακός Κριτής σε αγώνες για 2 τουλάχιστον έτη.
- Να επιλεγεί από την Ε.Ο.Ποδηλασίας με βάση τα παραπάνω κριτήρια ή να προταθεί από την Τοπική Επιτροπή ή Ένωση της κατοικίας του.
- Να παρακολουθήσει την ανάλογη Σχολή Εθνικών Κομισάριων.

Κατά την επιλογή των υποψηφίων για την Σχολή Εθνικών Κομισάριων, εκτός από την εμπειρία σε προηγούμενες βαθμίδες Κριτών, θα λαμβάνεται υπόψη με ιδιαίτερη βαρύτητα η κατοχή τίτλου ή τίτλων σπουδών μιας εκ των δύο επισήμων γλωσσών της UCI, ήτοι Αγγλική και Γαλλική.

B) Ομοσπονδιακοί Κριτές:

- Να είναι το λιγότερο 17 ετών και το περισσότερο 55 ετών κατά το έτος των εξετάσεων.
- Να έχει αποφοιτήσει επιτυχώς από Σχολή Περιφερειακών και Τοπικών Κριτών.
- Να έχει δραστηριοποιηθεί ως Τοπικός Κριτής σε αγώνες για 2 τουλάχιστον έτη.
- Να προταθεί από την Τοπική Επιτροπή ή Ένωση της κατοικίας του και/ή την Ε.Ο.Ποδηλασίας
- Να επιλεγεί από την Ε.Ο.Ποδηλασίας με βάση τα παραπάνω κριτήρια.
- Να παρακολουθήσει την ανάλογη Σχολή Ομοσπονδιακών Κριτών.

Γ) Περιφερειακοί Κριτές:

- Να είναι το λιγότερο 17 ετών και το περισσότερο 55 ετών κατά το έτος των εξετάσεων.
- Να προταθεί από την Τοπική Επιτροπή ή Ένωση της κατοικίας του και/ή Ελληνική Ομοσπονδία Ποδηλασίας.
- Να επιλεγεί από την Ε.Ο.Ποδηλασίας με βάση τα παραπάνω κριτήρια.
- Να παρακολουθήσει την ανάλογη Σχολή Περιφερειακών Κριτών.
- Να έχει συμμετάσχει με οποιαδήποτε ιδιότητα σε αγώνες ποδηλασίας ή να έχει κάποια αποδεδειγμένη σχέση με το άθλημα.

(Τροποποίηση 1.1.2013)

Σχολές Κομισαρίων και Κριτών

1.1.055. Οι Σχολές Κομισαρίων και Κριτών διοργανώνονται σύμφωνα με τον αθλητικό Νόμο, από τον Πανελλήνιο Σύνδεσμο Κριτών Ποδηλασίας (ΠΑΣΚΠ) σε συνεργασία με την Ε.Ο.Ποδηλασίας. Σε περίπτωση μη λειτουργίας τέτοιου συνδέσμου, διοργανώνονται σύμφωνα με τον αθλητικό Νόμο, από την Ε.Ο.Ποδηλασίας.

1.1.056. Τα μαθήματα θα παραδίδονται από καθηγητές διαιτησίας, κατά προτίμηση Έλληνες Κομισάριους UCI, που θα διορίζονται από τον Πανελλήνιο Σύνδεσμο Κριτών Ποδηλασίας (ΠΑΣΚΠ) σε συνεργασία με την Ε.Ο.Ποδηλασίας και σε περίπτωση μη λειτουργίας

τέτοιου συνδέσμου, από την Ε.Ο.Ποδηλασίας.

1.1.057. Κάθε Σχολή θα επικεντρώνεται με ουσιαστικό τρόπο σε κάθε αγώνισμα της ποδηλασίας. Θα καλύπτει τόσο την θεωρητική όσο και την πρακτική εφαρμογή των Κανονισμών.

1.1.058. Οι Σχολές και οι εξετάσεις μπορούν να διοργανώνονται μαζί ή και χωριστά για τα επιμέρους αγωνίσματα της Ποδηλασίας.

Για κάθε Σχολή θα διδάσκονται και θα εξετάζονται ένα Γενικό μέρος, κοινό σε όλα τα αγωνίσματα ποδηλασίας και ένα ειδικό μέρος εξειδικευμένο για κάθε αγώνισμα.

Γενικό Μέρος:

- Γενική Οργάνωση της ποδηλασίας ως άθλημα,(Δελτία, Αγώνες, Εξοπλισμός, κλπ)
- Πειθαρχικά Μέτρα και Ποινές
- Πρωταθλήματα και Κύπελλα Ελλάδος
- Έλεγχος Ντόπινγκ
- Κώδικας Συμπεριφοράς και ηθικής του Κριτή - Κομισάριου.

Ειδικό Μέρος / Αγωνίσματα :

- Δρόμος
- Πίστα
- Ορεινή Ποδηλασία
- BMX
- Όποιο άλλο από τα επίσημα αθλήματα της ποδηλασίας που καλλιεργεί η UCI, και κρίνει η Ε.Ο.Ποδηλασίας, ότι απαιτείται η εξειδίκευση Κριτών και άλλων στελεχών.

Η διάρκεια των σχολών σε ώρες ανά θεματική κατηγορία καθορίζεται από τον ακόλουθο πίνακα :

ΣΧΟΛΗ:	ΠΕΡΙΦΕΡΕΙΑΚΩΝ ΚΡΙΤΩΝ	ΟΜΟΣΠΟΝΔΙΑΚΩΝ ΚΡΙΤΩΝ	ΕΘΝΙΚΩΝ ΚΟΜΙΣΑΡΙΩΝ
ΓΕΝΙΚΟΙ ΚΑΝΟΝΙΣΜΟΙ:	6	6	8
ΔΡΟΜΟΣ:	6	6	16
ΠΙΣΤΑ:	6	6	16
ΟΡΕΙΝΗ ΠΟΔΗΛΑΣΙΑ	4	4	9

(Τροποποίηση 1.1.2013)

1.1.059. ΕΘΝΙΚΟΙ ΚΟΜΙΣΑΡΙΟΙ Elite UCI

Η Σχολή αυτή, για τα αγωνίσματα Δρόμου, MTB και BMX, διοργανώνεται μόνο με την άδεια και εποπτεία της UCI. Για τα άλλα αγωνίσματα (πίστα κλπ) η εποπτεία παραμένει στις εθνικές ομοσπονδίες.

1.1.059.b. ΕΘΝΙΚΟΙ ΚΟΜΙΣΑΡΙΟΙ Ε.Ο.Π.

Στη Σχολή έχουν δικαίωμα συμμετοχής μόνο υποψήφιοι που είναι Ομοσπονδιακοί Κριτές Ποδηλασίας. Η Σχολή και η εξέταση γίνονται σε μία μόνο περίοδο 5 το πολύ ημερών, εκ των οποίων οι 4 προορίζονται για τα μαθήματα, σύμφωνα με την ανωτέρω διανομή.

(Τροποποίηση 1.1.2013)

Γίνεται μία γραπτή και μία προφορική εξέταση, στο αγώνισμα ή τα αγωνίσματα που έχει επιλέξει κάθε υποψήφιος. Η γραπτή εξέταση βαθμολογείται με τα δύο τρίτα (2/3) του συνόλου των βαθμών και η προφορική το ένα τρίτο (1/3).

Η γραπτή εξέταση έχει διάρκεια τεσσάρων το πολύ ωρών, ανάλογα με το αγώνισμα ή τα αγωνίσματα που έχει επιλέξει κάθε υποψήφιος. Για να προστατευθεί η ανωνυμία, οι υποψήφιοι παίρνουν έναν νούμερο σειράς που είναι το μόνο διακριτικό σημάδι που φαίνεται στο χαρτί της εξέτασής τους ή καλύπτεται το ονοματεπώνυμό τους με αυτοκόλλητη χαρτοταινία.

Η σειρά που παρουσιάζονται οι υποψήφιοι στην προφορική εξέταση καθορίζεται με κλήρωση.

Οι υποψήφιοι καλούνται να διαλέξουν με κλήρωση, ένα αριθμό ερωτήσεων, από αυτές που τους παρουσιάζονται, ανάλογα με το αγώνισμα ή τα αγωνίσματα που έχει επιλέξει κάθε υποψήφιος.

Για να αποκτήσει τον τίτλο του **ΕΘΝΙΚΟΥ ΚΟΜΙΣΑΡΙΟΥ Ποδηλασίας** ένας υποψήφιος πρέπει να αποκτήσει τουλάχιστον τα δύο τρίτα (2/3) του μέγιστου αριθμού των βαθμών.

Όσοι απέτυχαν να πάρουν τον τίτλο του Εθνικού Κομισάριου, θα πρέπει να δοκιμασθούν σε μια νέα γραπτή και προφορική εξέταση (προαγωγική) όπως αυτή περιγράφεται στο άρθρο αυτό, χωρίς αναγκαστικά να χρειάζεται να παρακολουθήσουν εκ νέου την σχολή.

ΟΜΟΣΠΟΝΔΙΑΚΟΙ ΚΡΙΤΕΣ και ΠΕΡΙΦΕΡΕΙΑΚΟΙ ΚΡΙΤΕΣ

- 1.1.060.** Η Σχολή και η εξέταση είναι κοινή για τις ανωτέρω βαθμίδες και γίνεται σε μία μόνο περίοδο 3 ή 4 το πολύ ημερών, (ανάλογα με τον αριθμό των αγωνισμάτων που θα διδαχθούν), εκ των οποίων ημερών οι 2 ή 3 προορίζονται για τη σχολή, σύμφωνα με την ανωτέρω διανομή.

(Τροποποίηση 1.1.2013)

Γίνεται μία γραπτή και μία προφορική εξέταση, στο αγώνισμα ή τα αγωνίσματα που έχει επιλέξει κάθε υποψήφιος. Η γραπτή εξέταση παίρνει τα τρία τέταρτα(3/4) του συνόλου των βαθμών και η προφορική το ένα τέταρτο (1/4).

Η γραπτή εξέταση έχει διάρκεια τριών το πολύ ωρών, ανάλογα με το αγώνισμα ή τα αγωνίσματα που έχει επιλέξει κάθε υποψήφιος. Για να προστατευθεί η ανωνυμία, οι υποψήφιοι παίρνουν έναν νούμερο σειράς που είναι το μόνο διακριτικό σημάδι που φαίνεται στο χαρτί της εξέτασής τους ή καλύπτεται το ονοματεπώνυμό τους με αυτοκόλλητη χαρτοταινία.

Ο υποψήφιος που αποκτά τα πέντε έκτα 5/6 τουλάχιστον του μέγιστου αριθμού των πόντων θα πάρει τον τίτλο του **ΟΜΟΣΠΟΝΔΙΑΚΟΥ ΚΡΙΤΗ Ποδηλασίας**.

Ο υποψήφιος που παίρνει το 1/2 τουλάχιστον του μέγιστου αριθμού των πόντων θα πάρει τον τίτλο του **ΠΕΡΙΦΕΡΕΙΑΚΟΥ ΚΡΙΤΗ Ποδηλασίας**.

ΟΙ ΠΕΡΙΦΕΡΕΙΑΚΟΙ ΚΡΙΤΕΣ μπορούν να προαχθούν μετά από εξετάσεις σε ΟΜΟΣΠΟΝΔΙΑΚΟΥΣ με τις παρακάτω προϋποθέσεις.

- 1) οι υποψήφιοι θα πρέπει να προταθούν από τον Πανελλήνιο Σύνδεσμο Κριτών Ποδηλασίας και την Τοπική Επιτροπή ή Ένωση του υποψηφίου, ή την Τεχνική Επιτροπή της Ομοσπονδίας.
- 2) Οι υποψήφιοι θα πρέπει να έχουν εργαστεί σε μια σειρά αγώνων, και να αποδείξουν τις ικανότητες και γνώσεις τους.
- 3) οι υποψήφιοι θα πρέπει να δώσουν τις παραπάνω αναφερόμενες εξετάσεις και να έχουν ηλικία το πολύ 50 χρόνων την χρονιά των εξετάσεων αυτών.

1.1.061. Όσοι απέτυχαν να πάρουν τον τίτλο του Περιφερειακού Κριτή, θα πρέπει να παρακολουθήσουν εκ νέου την αντίστοιχη σχολή, μετά από αίτημά τους, κατά χρονική σειρά και εφόσον υπάρχουν κενές θέσεις.

Καταστατικό

1.1.062. Ένας κομισάριος η ένας κριτής της Ε.Ο.Ποδηλασίας δεν μπορεί κατά το ίδιο χρονικό διάστημα (ταυτόχρονα) με την διεξαγωγή ενός αγώνα:

- να είναι κάτοχος δελτίου ποδηλάτη
- να είναι συνοδός, αθλητικός διευθυντής, προπονητής, η να έχει κάποια άλλη τεχνική ενασχόληση (πχ μηχανικός) σε ένα Σωματείο η Τοπική Επιτροπή.

1.1.063. Τα μέλη του Διοικητικού Συμβουλίου της Ε.Ο.Ποδηλασίας των Τοπικών Επιτροπών και Ενώσεων, δεν μπορούν να διορίζονται ως Κομισάριοι, Κριτές ή άλλα μέλη Αγωνοδίκου Επιτροπής.

1.1.064. Η δραστηριότητα ενός κομισάριου η κριτή τερματίζεται στις 31 Δεκεμβρίου του έτους στο οποίο συμπληρώνει τα 70 του χρόνια. Πέραν αυτής της ηλικίας μπορεί να ορισθεί ως παρατηρητής η σε οποιαδήποτε άλλη θέση κρίνεται αναγκαίο (π.χ. επιθεωρητής ντόπινγκ κοντρόλ).

Κάθε κομισάριος ή κριτής θα πρέπει κάθε χρόνο να κάνει μία δήλωση ενέργειας για την τρέχουσα αγωνιστική περίοδο.

1.1.065. Κάθε κομισάριος η κριτής εξαρτάται πειθαρχικώς από την Ε.Ο.Ποδηλασίας όταν διορίζεται από αυτή.

1.1.066. Εάν ένας κομισάριος ή κριτής, ακόμη και εκτός της θέσεως στην οποία διορίστηκε από την Ε.Ο.Ποδηλασίας, διαπράξει μία παράβαση των κανονισμών της Ε.Ο.Ποδηλασίας ή προξενεί μία βλάβη ηθική ή υλική στην ποδηλασία ή στην Ε.Ο.Ποδηλασίας, θα τιμωρείται με ένα από τα παρακάτω μέτρα:

- δεν θα διορίζεται για μία καθορισμένη περίοδο.
- θα διαγράφεται από τη λίστα κομισαρίων ή κριτών της Ε.Ο.Ποδηλασίας.

- 1.1.067.** Η υπόθεση με την σειρά θα έρθει στην Κ.Ε.Κ., την Πειθαρχική Επιτροπή Κριτών, στον ΠΑ.Σ.Κ.Π και τέλος στο Διοικητικό Συμβούλιο της Ε.Ο.Ποδηλασίας,
- 1.1.068.** Η Τεχνική Επιτροπή είναι υποχρεωμένη να καταθέσει την άποψή της στην περίπτωση ενός κοιμισάριου, γραπτώς αιτιολογημένη.

Αποστολή

- 1.1.069.** Ο τίτλος του κοιμισάριου ή Κριτή της Ε.Ο.Ποδηλασίας, από μόνος του, δεν δίνει το δικαίωμα στον κάτοχο, να επιφορτισθεί με μία μόνο αποστολή.
- 1.1.070.** Η Κεντρική Επιτροπή Κριτών (ή εάν δεν υφίσταται τέτοια η Τεχνική Επιτροπή) της Ε.Ο.Ποδηλασίας διορίζει τον ή τους κοιμισάριους και κριτές για τους αγώνες των Πανελληνίων Πρωταθλημάτων, Κυπέλλων, και γενικά εθνικών και διεθνών αγώνων, που διοργανώνονται υπό τον έλεγχο της Ε.Ο.Ποδηλασίας, ως Αλυτάρχη, μέλος αγωνοδίκου κλπ.

Στα Πανελλήνια Πρωταθλήματα, Κύπελλα και Γύρους θα διορίζονται με προτεραιότητα οι Διεθνείς κοιμισάριοι UCI (κατά προτίμηση της ειδικότητας του αγωνίσματος και σύμφωνα με τον βαθμό τους), οι Εθνικοί κοιμισάριοι ΕΟΠ, οι Ομοσπονδιακοί κριτές και τέλος οι Περιφερειακοί κριτές.

- 1.1.071.** Εάν δεν διοριστεί από την Ε.Ο.Ποδηλασίας ένας κοιμισάριος η ένας κριτής μπορεί να διοριστεί από μια Τοπική Επιτροπή η Ένωση η Σωματείο που διοργανώνει έναν αγώνα.

§ 5. ΠΑΡΑΤΗΡΗΤΕΣ.

- 1.1.072.** Καθήκοντα Παρατηρητή εκτελούν οι Αλυτάρχες στους αγώνες όπου αυτοί διορίζονται από την Κ.Ε.Κριτών (ή την Τεχνική Επιτροπή της Ε.Ο.Ποδηλασίας σε περίπτωση μη λειτουργίας της Κ.Ε.Κ.).
- 1.1.073. και 1.1.074.** αφορούν στους Κομισάριους UCI.

§ 6. ΕΚΠΡΟΣΩΠΟΙ - ΣΥΝΟΔΟΙ - ΠΡΟΠΟΝΗΤΕΣ.

Ορισμός

- 1.1.075.** Κάθε σωματείο η ομάδα είναι απαραίτητο να διορίζει έναν εκπρόσωπο η συνοδό η αρχηγό και ένα προπονητή. Εάν σε ένα σωματείο ή ομάδα τον τίτλο του εκπρόσωπο η συνοδού η αρχηγού τον έχουν περισσότερα του ενός άτομα, οι κανονισμοί του παρόντος κεφαλαίου θα εφαρμόζονται στο άτομο της ομάδας η σωματείου που είναι παρόν την δεδομένη στιγμή σε ένα αγώνα.
- 1.1.076.** Καμιά ομάδα δεν θα εγγράφεται στην UCI ως επαγγελματική και καμιά ομάδα δεν θα αναγνωρίζεται ως Εθνική εάν δεν έχει ορίσει έναν εκπρόσωπο η συνοδό η αρχηγό και ένα προπονητή. Καμιά ομάδα η σωματείο δεν μπορεί να λάβει μέρος σε αγώνες του Εθνικού και Διεθνούς Αγωνιστικού Προγράμματος χωρίς να έχει δηλώσει έναν εκπρόσωπο η συνοδό η αρχηγό και ένα προπονητή των αθλητών της.

1.1.077. Ο αρχηγός ή ο συνοδός η ο προπονητής της ομάδας (του σωματείου), θα πρέπει να είναι κάτοχος ανάλογου Δελτίου.

1.1.078. Πέραν από τα καθήκοντα και τις υποχρεώσεις που πηγάζουν από τους Κανονισμούς/ ο αρχηγός ή ο συνοδός η ο προπονητής της ομάδας (του σωματείου), είναι ο υπεύθυνος για τις αθλητικές δραστηριότητες τις υποχρεώσεις και τις κοινωνικές και ανθρώπινες εκδηλώσεις των αθλητών, οι οποίοι είναι μέλη της ομάδας (του σωματείου) που εκπροσωπεί.

1.1.079. Ο αρχηγός ή ο συνοδός η ο προπονητής της ομάδας (του σωματείου), πρέπει σταθερά και συστηματικά να προσπαθεί στο μέτρο του δυνατού, να βελτιώνει τις κοινωνικές και ανθρώπινες εκδηλώσεις των αθλητών του και να προστατεύει την υγεία και την ασφάλεια των αθλητών του.

1.1.080. Ο αρχηγός ή ο συνοδός η ο προπονητής της ομάδας (του σωματείου), διασφαλίζει ότι θα τηρούνται οι κανονισμοί από όλους όσους ανήκουν στην ομάδα, εργάζονται γι αυτήν με οποιαδήποτε ιδιότητα.

Η διαγωγή του αρχηγού ή του συνοδού η του προπονητή της ομάδας (του σωματείου) θα πρέπει να αποτελεί παράδειγμα για όλους.

1.1.081. Ο αρχηγός ή ο συνοδός η ο προπονητής της ομάδας (του σωματείου), διασφαλίζει ότι παρέχεται εξειδικευμένη βοήθεια στην Ομάδα του, στους παρακάτω τομείς: Ιατρική, Φροντίδα, και Ξεπολιτισμός. Θα διασφαλίζει ότι η βοήθεια θα παρέχεται από ειδικούς και, όπου απαιτείται από κατόχους δελτίων σύμφωνα με τους Κανονισμούς.

1.1.082. Ο αρχηγός ή ο συνοδός η ο προπονητής της ομάδας (του σωματείου), θα διασφαλίσει ότι οι ρόλοι των μελών της ομάδας, πέραν των αθλητών, θα είναι κατάλληλα διαμοιρασμένοι στα μέλη της ομάδας, όπως αναφέρονται στο άρθρο 1.1.080. Ο ρόλος του καθένα μέσα στην ομάδα πρέπει να προσδιορίζεται ξεκάθαρα και να είναι σύμφωνος με τους κανονισμούς. Θα υπάρχει μία λίστα των ατόμων και των ρόλων τους. Η κατανομή των ρόλων θα δίδεται γραπτώς. Ένα αντίγραφο θα δίδεται σε κάθε άτομο που αναφέρεται στο άρθρο 1.1.080. Αντίγραφο θα δίδεται και στην Ε.Ο.Π. Οι επαγγελματικές και οι εθνικές ομάδες πρέπει να υποβάλλουν αντίγραφο και στη UCI.

1.1.083. Ο αρχηγός ή ο συνοδός η ο προπονητής της ομάδας (του σωματείου), θα συμβουλεύεται τακτικά όλα τα μέλη της ομάδας, όπως ορίζονται από το άρθρο 1.1.080, σχετικά με τις κοινωνικές και ανθρώπινες συνθήκες, τον ξεπολιτισμό, τους κινδύνους που εμπλέκονται στην ποδηλασία, και το πρόγραμμα αγώνων των ποδηλατών. Θα πρέπει να συντάσσει μίαν αναφορά μετά από κάθε συνεδρία. Αντίγραφο της αναφοράς μπορεί να δοθεί στην Ε.Ο.Π. ή τη UCI εάν το ζητήσουν.

1.1.084. Η μη συμμόρφωση του αρχηγού ή του συνοδού η του προπονητή της ομάδας (του σωματείου), με τις υποχρεώσεις που προκύπτουν από το Κεφάλαιο αυτό, μπορεί να επιφέρει ποινή αποβολής από αγώνες από 8 ημέρες μέχρι 10 έτη ή / και πρόστιμο 500 με 5000 €. Σε περίπτωση επανάληψης της παράβασης μέσα σε περίοδο 2 ετών, ο Αρχηγός της Ομάδας ή ο Συνοδός τιμωρείται με αποκλεισμό τουλάχιστον 6 μηνών ή ισόβιο αποκλεισμό, και πρόστιμο 800 με 10000€.

1.1.085. Η μη συμμόρφωση των ατόμων, μελών της ομάδας που αναφέρονται στο άρθρο 1.1.082

με τις υποχρεώσεις που προκύπτουν από το Κεφάλαιο αυτό, μπορεί να επιφέρει ποινή άμεσης αποβολής, από την Αγωνόδικο Επιτροπή, από έναν αγώνα, ή/και αποβολής από αγώνες από 1 μήνα μέχρι 1 έτος ή / και πρόστιμο 500 με 5000€.

Σε δεύτερη παράβαση μέσα σε περίοδο 2 ετών, ο Αρχηγός της Ομάδας ή ο Συνοδός τιμωρείται με αποκλεισμό τουλάχιστον 6 μηνών ή ισόβιο αποκλεισμό, και πρόστιμο 800 με 10000€.

- 1.1.086.** Ο αρχηγός ή ο συνοδός η ο προπονητής της ομάδας (του σωματείου) μπορεί να θεωρηθεί υπεύθυνος για τις παραβάσεις, που γίνονται από άτομα που αναφέρονται στο άρθρο 1.1.080 και, θα τιμωρείται με ανάλογη ποινή, εκτός και αν μπορεί να αποδείξει ότι η παράβαση δεν προήλθε από δική του αμέλεια και δεν την επικρότησε με κανέναν τρόπο.

(Τροποποίηση στο Κεφάλαιο 6 Άρθρα 1.1.075 - 1.1.086 1.1.2013)

Τεχνικός Επιτετραμμένος (Technical Delegate)

- 1.1.087.** Η Ε.Ο.Ποδηλασίας μπορεί να διορίσει έναν Τεχνικό Επιτετραμμένο (Technical Delegate) σε κάθε αγώνα ποδηλασίας. Ο ρόλος του Τεχνικού Επιτετραμμένου θα ορίζεται στα αντίστοιχα Τμήματα των κανονισμών για κάθε αγώνισμα.

ΚΕΦΑΛΑΙΟ 2. ΑΓΩΝΕΣ

ΤΜΗΜΑ 1: ΔΙΟΙΚΗΤΙΚΕΣ ΔΙΑΤΑΞΕΙΣ

§ 1. ΑΓΩΝΙΣΤΙΚΟ ΠΡΟΓΡΑΜΜΑ (ΚΑΛΑΝΤΑΡΙ)

- 1.2.001.** Το Αγωνιστικό Πρόγραμμα είναι η χρονολογική λίστα των ποδηλατικών αγώνων ανά άθλημα, κατηγορία και / ή φύλο.
- 1.2.002.** Θα υπάρχει ένα Αγωνιστικό Πρόγραμμα (καλαντάρι) και μία Αγωνιστική Περίοδος για τα παρακάτω αγωνίσματα ως εξής:

ΑΘΛΗΜΑ	ΑΓΩΝΙΣΤΙΚΗ ΠΕΡΙΟΔΟΣ
1. ΔΡΟΜΟΣ	15 Φεβρουαρίου έως 31 Οκτωβρίου
2. ΠΙΣΤΑ	1 Απριλίου έως 31 Μαρτίου
3. ΟΡΕΙΝΗ ΠΟΔΗΛΑΣΙΑ	15 Ιανουαρίου έως 30 Νοεμβρίου
4. ΟΛΑ ΤΑ ΥΠΟΛΟΙΠΑ	15 Ιανουαρίου έως 30 Νοεμβρίου

Είναι δυνατόν να διεξάγονται με την άδεια της Ε.Ο.Ποδηλασίας, τα επίσημα αναγνωρισμένα αθλήματα από την UCI, όπως παρακάτω:

4. Συκλοκρός (Cyclocross)
5. BMX (Αγωνιστικό),
6. Trials (Δεξιότητες MTB)
7. Καλλιτεχνική Ποδηλασία και Συκλόσφαιρα,
8. Ποδηλασία για όλους,
9. Ποδηλασία για άτομα με αναπηρίες

- 1.2.003.** Το Αγωνιστικό Πρόγραμμα (καλαντάρι) εκδίδεται για ένα έτος ή μία αγωνιστική περίοδο.

Ειδικά για τα αγωνίσματα της ποδηλασίας, που αναφέρονται παραπάνω και δεν καλλιεργούνται συστηματικά στην ελληνική επικράτεια, μπορούν να εντάσσονται στο ετήσιο αγωνιστικό καλαντάρι της Ε.Ο.Ποδηλασίας εφόσον δηλώνονται από σωματεία-μέλη της Ε.Ο.Ποδηλασίας χωρίς να παίρνουν καμία βαθμολογία ή απόκτηση άλλου δικαιώματος στην Ε.Ο.Ποδηλασίας.

Οι αγώνες αυτοί, εφόσον δεν προβλέπεται διαφορετικά από τους παρόντα κανονισμό θα διεξάγονται σύμφωνα με τους εγκεκριμένους από την UCI κανονισμούς για κάθε άθλημα. Η Τεχνική Επιτροπή της Ε.Ο.Ποδηλασίας θα αποφασίζει τουλάχιστον ένα έτος μετά την διοργάνωση κάποιου εκ των παραπάνω αγωνισμάτων, εάν αυτό θα ενταχθεί και θα υιοθετηθεί πλήρως από την Ε.Ο.Ποδηλασίας, με την αντίστοιχη απόκτηση βαθμών.

Κριτήρια πλήρους ένταξης ενός νέου αγωνίσματος από την Ε.Ο.Ποδηλασίας μπορεί να είναι:

- Η μαζικότητα και η ανταπόκρισή του από το φίλαθλο κοινό.
- Η θέση του και η δημοτικότητά του στο παγκόσμιο ποδηλατικό στερέωμα.
- Το ενδιαφέρον των σωματείων της Ε.Ο.Ποδηλασίας, για διεξαγωγή τέτοιων αγώνων.
- Το ενδιαφέρον χορηγών.
- Λόγοι αγωνιστικού σχεδιασμού που θα εξετάσει η Τεχνική Επιτροπή της Ε.Ο.Ποδηλασίας.

1.2.004. Για κάθε αγώνισμα της ποδηλασίας υπάρχει ένα Παγκόσμιο Καλαντάρι, ένα Ηπειρωτικό Καλαντάρι ανά Ήπειρο και ένα Εθνικό Καλαντάρι, που προετοιμάζεται από την Ε.Ο.Ποδηλασίας.

Το Διεθνές Καλαντάρι περιλαμβάνει το Παγκόσμιο και τα Ηπειρωτικά καλαντάρια.

Διεθνής Αγώνας είναι ο αγώνας που συμπεριλαμβάνεται στο Παγκόσμιο ή σε κάποιο Ηπειρωτικό Καλαντάρι.

Το Εθνικό Καλαντάρι περιλαμβάνει όλους τους αγώνες που διεξάγονται στην ελληνική επικράτεια, και είναι Διεθνείς, Εθνικά Πρωταθλήματα και Κύπελλα ή Διασυλλογικοί Αγώνες.

Εθνικός Αγώνας είναι ο αγώνας που συμπεριλαμβάνεται στο Εθνικό Καλαντάρι (Αγωνιστικό Πρόγραμμα) και διοργανώνεται υπό την αιγίδα της Ε.Ο.Ποδηλασίας

Τοπικός ή Διασυλλογικός αγώνας είναι ο αγώνας που διοργανώνεται αποκλειστικά από Σωματεία μέλη της Ε.Ο.Ποδηλασίας, Τοπικές Επιτροπές και Ενώσεις ή συνδιοργανώνεται με κάποιο φορέα και διεξάγεται με την άδεια αυτής.

1.2.005. Η Τεχνική Επιτροπή της Ε.Ο.Π σχεδιάζει και κατόπιν εισηγείται το Αγωνιστικό Πρόγραμμα προς το Διοικητικό Συμβούλιο της Ε.Ο.Ποδηλασίας το οποίο είναι και αρμόδιο για την επικύρωση. Κάθε αγώνας κατατάσσεται ανάλογα με τις προδιαγραφές τις διοργάνωσης, που ορίζονται από ειδική εγκύκλιο της Τεχνικής Επιτροπής της Ε.Ο.Ποδηλασίας, που βασίζεται στα άρθρα 1.2.009, και 1.2.011 του παρόντα κανονισμού.

1.2.006. Κάθε χρόνο, οι διοργανωτές των ποδηλατικών αγώνων, που επιθυμούν να εντάξουν αγώνες στο Διεθνές Καλαντάρι αποστέλλουν την σχετική αίτηση στην Ε.Ο.Ποδηλασίας, σύμφωνα με αυτά που προβλέπονται από τους κανονισμούς της UCI, σε ημερομηνίες που προκαθορίζονται από την UCI, και πιθανόν να είναι διαφορετικές για κάθε άθλημα.

Ποδηλατικοί αγώνες Πίστας, Ορεινής Ποδηλασίας και Συκλοκρός, όπου συμμετέχουν αθλητές από 3 ή περισσότερες ξένες χώρες (ή από 2 για ποδηλασία σε κλειστό χώρο) υποχρεούνται να δηλώνονται στο Διεθνές Καλαντάρι την επομένη του αγώνα αγωνιστική περίοδο. Ο αγώνας δεν θα συμπεριλαμβάνεται στο Εθνικό Καλαντάρι παρά μόνο εάν αποκλείεται από το Διεθνές.

Εάν ένας διοργανωτής εκτός της Ε.Ο.Ποδηλασίας (Τοπική Επιτροπή, Σωματείο, Σπόνσορας κ.λ.π.) θέλει να συμπεριλάβει τον αγώνα του στο Παγκόσμιο καλαντάρι της U.C.I. πρέπει να στείλει την αίτηση του στην Ε.Ο.Ποδηλασίας σε ημερομηνίες του προηγούμενου της διεξαγωγής του αγώνα έτους, που καθορίζονται από την Τεχνική Επιτροπή Ε.Ο.Ποδηλασίας. Αυτή με την σειρά της στέλνει τις αιτήσεις εγγραφής στην U.C.I με αντίγραφο στην διηπειρωτική συνομοσπονδία σε ημερομηνίες που καθορίζονται από την UCI.

Εάν η Ε.Ο.Ποδηλασίας δεν αποστέλλει το αίτημα ενός διοργανωτή, για την εισαγωγή του αγώνα του σε διεθνές καλαντάρι, τότε ο διοργανωτής μπορεί να αποστέλλει το αίτημά του κατ' ευθείαν στην UCI.

1.2.007. Κάθε χρόνο, οι διοργανωτές των αγώνων (Τοπικές Επιτροπές και Ενώσεις, Σωματεία, Πολιτιστικοί Φορείς, Εταιρείες Χορηγοί κ.λ.π.) στέλνουν την αίτηση εγγραφής του αγώνα τους στο Αγωνιστικό Πρόγραμμα της Ε.Ο.Ποδηλασίας, σε ημερομηνίες του προηγούμενου της διεξαγωγής του αγώνα έτους, που καθορίζονται από την Τεχνική Επιτροπή Ε.Ο.Ποδηλασίας στην Ε.Ο.Ποδηλασίας.

1.2.008. Το προσχέδιο του Εθνικού Αγωνιστικού Προγράμματος αφού συνταχθεί έως την 1^η εβδομάδα του Νοεμβρίου (του προηγούμενου του Εθνικού Καλανταριού έτους), αποστέλλεται στις Τοπικές Επιτροπές και Ενώσεις και στα σωματεία μέλη της Ε.Ο.Ποδηλασίας.

Το προσχέδιο περιλαμβάνει υποχρεωτικά τα Εθνικά Πρωταθλήματα, τα Κύπελλα Ελλάδος σύμφωνα με το σχεδιασμό της Τεχνικής Επιτροπής της Ε.Ο.Ποδηλασίας και άλλες σημαντικές εθνικές και διεθνείς διοργανώσεις, (π.χ. Διεθνείς Αγώνες, που διεξάγονται παγκοσμίως ή στην Ελληνική επικράτεια).

Κάθε Τοπική Επιτροπή και Ένωση, σε συνεργασία με τα Σωματεία της περιφέρειάς της, είναι υποχρεωμένη να συντάξει το Αγωνιστικό Πρόγραμμά της και να το αποστέλλει σε προκαθορισμένο χρόνο προς την Ε.Ο.Ποδηλασίας, ώστε να συνταχθεί το Εθνικό Αγωνιστικό Πρόγραμμα.

1.2.009. Την πρώτη φορά που ένας αγώνας υποβάλλεται για εγγραφή στο εθνικό καλαντάρι συνοδεύεται από έναν φάκελο στον οποίο ο διοργανωτής παρέχει τουλάχιστον τις εξής πληροφορίες:

- είδος του αγώνα
- περιγραφή διαδρομής συμπεριλαμβανομένου και του συνολικού μήκους (σε χμ) και όπου χρειάζεται περιγραφή των ετάπ και των σιρκουί
- είδος και αριθμός επιθυμητών ομάδων και κατηγοριών αθλητών
- οικονομικά θέματα (έπαθλα, έξοδα μετακίνησης, διαμονής, διατροφής)
- συστάσεις όσον αφορά στη διοργάνωση

Ο φάκελος πρέπει να υποβληθεί στην Ε.Ο.Π. το αργότερο μέχρι τις 15 Νοεμβρίου του προηγούμενου χρόνου από αυτόν για τον οποίο γίνεται η εγγραφή.

1.2.010. *(Ανακαλείται 1.1.09)*

1.2.011. Ένας αγώνας μπορεί να συμπεριληφθεί στο Εθνικό Αγωνιστικό Πρόγραμμα (Καλαντάρι) σε ημερομηνία που να συμβαδίζει με τα ισχύοντα καλαντάρια. Η Ε.Ο.Ποδηλασίας διατηρεί το δικαίωμα να τροποποιήσει με την σύμφωνη γνώμη του διοργανωτή την ημερομηνία, προκειμένου να συμβιβαστεί με τα ισχύοντα καλαντάρια. Ο αγώνας είναι δυνατόν να επιθεωρηθεί με έξοδα που βαρύνουν διοργανωτή, από έναν Τεχνικό Παρατηρητή ή Επιτετραμμένο της Ε.Ο.Ποδηλασίας.

1.2.012. Η εγγραφή ενός αγώνα σε ένα Παγκόσμιο ή ηπειρωτικό καλαντάρι υποβάλλεται με καταβολή ενός ποσού, που λέγεται κόστος εγγραφής στο καλαντάρι, το οποίο καθορίζεται ετησίως από το διοικητικό συμβούλιο της UCI.

Η πρώτη εγγραφή ενός αγώνα στο Παγκόσμιο καλαντάρι της U.C.I. υποβάλλεται με την παρουσίαση ενός φακέλου που περιλαμβάνει τουλάχιστον τις παρακάτω ενδείξεις:

- είδος του αγώνα
- περιγραφή διαδρομής συμπεριλαμβανομένου και του συνολικού μήκους (σε χμ) και όπου χρειάζεται περιγραφή των ετάπ και των σιρκουί
- οικονομικά θέματα (έπαθλα, έξοδα μετακίνησης, διαμονής, διατροφής)
- συστάσεις όσον αφορά στη διοργάνωση

Το ποσό της εγγραφής πρέπει να εξοφλείται από τον διοργανωτή το αργότερο δύο μήνες μετά την έγκριση του αντίστοιχου καλανταριού από το Διοικητικό Συμβούλιο της UCI.

1.2.013. Η Τεχνική Επιτροπή της Ε.Ο.Ποδηλασίας εισηγείται την απόρριψη της αίτησης εγγραφής ενός αγώνα στο Εθνικό Αγωνιστικό Πρόγραμμα και το Διοικητικό Συμβούλιο αποφασίζει για το θέμα αυτό αφού πρώτα ερωτηθεί ο διοργανωτής. Εάν ο διοργανωτής δεν έχει την ευκαιρία να υπερασπίσει την αίτηση εγγραφής του, μπορεί να καταθέσει ένσταση στα αρμόδια όργανα της Ε.Ο.Ποδηλασίας.

1.2.014. Κάθε αλλαγή ημερομηνίας ενός εγγεγραμμένου αγώνα στο Διεθνές Καλαντάρι θα πρέπει να έχει προηγουμένως την έγκριση της UCI, και γίνεται με αίτημα που υποβάλλει η Ε.Ο.Ποδηλασίας, μετά από έγγραφο αίτημα του διοργανωτή.

Αν υπάρξει αλλαγή ή ακύρωση ενός ποδηλατικού αγώνα, ο διοργανωτής είναι υποχρεωμένος να πληρώσει πρόστιμο, που καθορίζεται κάθε έτος από την UCI.

Κάθε αλλαγή ημερομηνίας στο Εθνικό Αγωνιστικό Πρόγραμμα θα πρέπει να έχει προηγουμένως την έγκριση της Τεχνικής Επιτροπής Ε.Ο.Ποδηλασίας, και γίνεται με έγγραφο αίτημα του διοργανωτή, που θα αναφέρει λεπτομερώς τους λόγους που αιτείται την αλλαγή αυτή.

Η Τεχνική Επιτροπή Ε.Ο.Ποδηλασίας διατηρεί το δικαίωμα να απορρίψει την αίτηση του διοργανωτή και/ή να μην δώσει άδεια διεξαγωγής για διαφορετική ημερομηνία σε περίπτωση, που ο διοργανωτής αγνοήσει παντελώς ή δεν δώσει επαρκείς εξηγήσεις για την αλλαγή της ημερομηνίας διεξαγωγής του αγώνα.

Κάθε ακύρωση η μη διοργάνωση αγώνα που έχει ενταχθεί στο Εθνικό Αγωνιστικό Πρόγραμμα από ένα σωματείο ή ομάδα, θα επιφέρει την άμεση αφαίρεση 200 βαθμών ανά αγωνιστική ημέρα ακύρωσης, από την ετήσια βαθμολογία του Σωματείου. Η παραπάνω αφαίρεση θα επιβάλλεται από την Τεχνική Επιτροπή Ε.Ο.Ποδηλασίας, αφού προηγουμένως εξετασθούν λεπτομερώς οι λόγοι της ακύρωσης.

Σε περίπτωση που ένας διοργανωτής ακυρώνει ή δεν διοργανώνει κατ' επανάληψη αγώνες που έχει εντάξει στο Εθνικό Αγωνιστικό Πρόγραμμα, οι αγώνες αυτοί δεν θα εντάσσονται στο Εθνικό Αγωνιστικό Πρόγραμμα του επόμενου έτους.

(Τροποποίηση 1.1.2013)

§ 2. ΟΝΟΜΑΣΙΑ ΤΩΝ ΑΓΩΝΩΝ

- 1.2.015.** Ο διοργανωτής δεν μπορεί να χρησιμοποιήσει για τον αγώνα του άλλη ονομασία από αυτή με την οποία έχει εγγραφεί στο Αγωνιστικό Πρόγραμμα της Ε.Ο.Ποδηλασίας.
- 1.2.016.** Η Ε.Ο.Ποδηλασίας ή η U.C.I. μπορούν να υποχρεώσουν να τροποποιηθεί η ονομασία ενός αγώνα, για να αποφευχθεί π.χ. η σύγχυση με έναν άλλο αγώνα.
- 1.2.017.** Κανένας αγώνας δεν μπορεί να οριστεί ως εθνικός, περιφερειακός, διασυλλογικός, παγκόσμιος, ως πρωτάθλημα ή κύπελλο, ή με μία άλλη ονομασία που παραπέμπει σε ένα καταστατικό, χωρίς την εξουσιοδότηση της Ε.Ο.Ποδηλασίας σε ότι αφορά τους αγώνες του εθνικού καλανταριού.
- 1.2.018.** Ο διοργανωτής πρέπει να αποφεύγει να δίνει για τον αγώνα του διαφορετική κατηγορία ή εικόνα από αυτήν που έχει στην πραγματικότητα.

§ 3. ΑΠΑΓΟΡΕΥΣΕΙΣ ΣΕ ΑΓΩΝΕΣ

- 1.2.019.** Κανένας κάτοχος δελτίου δεν μπορεί να συμμετέχει σε έναν αγώνα που δεν είναι εγγεγραμμένος στο Αγωνιστικό Πρόγραμμα της Ε.Ο.Ποδηλασίας, σε διηπειρωτικό ή στο Παγκόσμιο καλαντάρι της U.C.I.
- Ειδικές εξαιρέσεις μπορούν να γίνουν για τους αγώνες ή τις ειδικές εκδηλώσεις με την άδεια και μόνο της Ε.Ο.Ποδηλασίας.
- 1.2.020.** Οι κάτοχοι των δελτίων δεν μπορούν να συμμετέχουν σε αγώνες που διοργανώνονται από μία εθνική ομοσπονδία αποκλεισμένη από την U.C.I. ή που διοργανώνονται από αθλητικό ή μη φορέα (Σωματείο, χορηγός, Τοπική Επιτροπή, κλπ) που τελεί από κάποιου είδους τιμωρία από την Ε.Ο.Ποδηλασίας ή τις προϊστάμενες αυτής Αρχές.
- 1.2.021.** Σε περίπτωση παράβασης του άρθρου 1.2.019 ή 1.2.020. ο κάτοχος του δελτίου τιμωρείται με αποκλεισμό ενός η περισσότερων μηνών και πρόστιμο 50 μέχρι 100€.

§ 4. ΠΡΟΣΒΑΣΗ ΣΕ ΕΝΑ ΑΓΩΝΑ

- 1.2.022.** Κανένας ποδηλάτης του οποίου έχει αφαιρεθεί (κρατηθεί) το δελτίο δεν μπορεί να γίνει δεκτός σε έναν αγώνα, η σε περιοχές (ζώνες) που απαιτείται διαπίστευση (δεν είναι προσιτές στο κοινό).
- Το σωματείο, ο εκπρόσωπος, ο συνοδός η ο προπονητής ο οποίος ενώ είναι γνώστης του ανωτέρω προβλήματος δηλώνει ή εγγράφει σε έναν αγώνα έναν αποκλεισμένο ποδηλάτη τιμωρείται με πρόστιμο 500 έως 1000 €.
- 1.2.023.** Ο διοργανωτής πρέπει να χορηγήσει διαπίστευση και πρόσβαση σε έναν αγώνα για τα μέλη του Διοικητικού Συμβουλίου της Ε.Ο.Ποδηλασίας και της UCI.

§ 5. ΕΠΙΒΕΒΑΙΩΣΗ – ΕΠΙΚΥΡΩΣΗ ΑΠΟΤΕΛΕΣΜΑΤΩΝ

- 1.2.024.** Τα φύλλα αγώνα και τα αποτελέσματα κάθε αγώνα θα πρέπει επικυρώνονται από την Τεχνική Επιτροπή της Ε.Ο.Ποδηλασίας, ώστε στη συνέχεια να αξιολογούνται από την Στατιστική Υπηρεσία της Ε.Ο.Ποδηλασίας.

Για να γίνει η επικύρωση, τα φύλλα αγώνα και τα αποτελέσματα θα πρέπει να βρίσκονται στην Ε.Ο.Π. το αργότερο 10 ημερολογιακές ημέρες από την επομένη της τέλεσης του αγώνα. Η μη τήρηση του χρονικού αυτού ορίου είναι δυνατόν να επιφέρει κυρώσεις βαθμολογικού χαρακτήρα στο σωματείο που διοργάνωσε τον αγώνα.

- 1.2.025.** Η Ε.Ο.Ποδηλασίας θα πρέπει να είναι απολύτως βέβαιη ότι τα αποτελέσματα ενός αγώνα δεν αμφισβητούνται, πριν προχωρήσει στην επικύρωσή τους.

(Τροποποίηση 1.1.2013)

§ 6. ΚΑΤΑΤΑΞΕΙΣ και ΚΥΠΕΛΛΑ

- 1.2.026.** Η Ε.Ο.Ποδηλασίας, και οι όλοι οι σχετιζόμενοι μ' αυτήν (αθλητές, σωματεία, επιτροπές κλπ.) θα πρέπει να μην συμμετέχουν ενεργητικά ή παθητικά σε ατομικές ή ομαδικές κατατάξεις, σε αγώνες του Εθνικού Αγωνιστικού Προγράμματος, διαφορετικές από αυτά που προβλέπονται από τον παρόντα κανονισμό, εκτός και εάν υπάρχει η σχετική άδεια της Ε.Ο.Ποδηλασίας

Αγώνες ενός διοργανωτή που δεν συμμορφώθηκε με την προηγούμενη παράγραφο θα διαγράφονται από το Εθνικό Καλαντάρι του επόμενου έτους.

§ 7. ΠΑΝΕΛΛΗΝΙΑ ΠΡΩΤΑΘΛΗΜΑΤΑ

- 1.2.027.** Τα Πανελλήνια Πρωταθλήματα διεξάγονται σύμφωνα με τους κανονισμούς της UCI και της Ε.Ο.Ποδηλασίας και μπορούν να διοργανώνονται ανάλογα με τις δυνατότητες της Ε.Ο.Ποδηλασίας, για τα ακόλουθα αγωνίσματα και κατηγορίες :

(Τροποποίηση 1.1.2013)

A. ΔΡΟΜΟΣ

1. ΑΓΩΝΑΣ ΑΝΤΟΧΗΣ: Ανδρών (και Νέων μικτός), Εφήβων, Παίδων, Γυναικών, Νεανίδων, Κορασίδων, Μάστερς.
2. ΑΓΩΝΑΣ ΑΤΟΜΙΚΗΣ ΧΡΟΝΟΜΕΤΡΗΣΗΣ: Ανδρών, Νέων Ανδρών, Εφήβων, Παίδων, Γυναικών, Νεανίδων, Κορασίδων, Μάστερς.
3. ΑΓΩΝΑΣ ΟΜΑΔΙΚΗΣ ΧΡΟΝΟΜΕΤΡΗΣΗΣ ΚΑΙ ΖΕΥΓΩΝ: Ανδρών (και Νέων μικτός), Εφήβων, Παίδων, Γυναικών, Νεανίδων, Κορασίδων.

B. ΠΙΣΤΑ

1. ΤΑΧΥΤΗΤΑ: Ανδρών, Εφήβων, Παίδων, Γυναικών, Νεανίδων, Κορασίδων.
2. 1000 Μ. ΑΤΟΜΙΚΗΣ ΧΡΟΝΟΜΕΤΡΗΣΗΣ: Ανδρών, Εφήβων.

3. 500 Μ. ΑΤΟΜΙΚΗΣ ΧΡΟΝΟΜΕΤΡΗΣΗΣ: Γυναικών, Νεανίδων, Κορασίδων Παίδων.
4. ΚΕΡΙΝ : Ανδρών, Εφήβων, Γυναικών, Νεανίδων.
5. ΟΜΑΔΙΚΟ ΣΠΡΙΝΤ: Ανδρών, Εφήβων, Παίδων, Γυναικών, Νεανίδων.
6. ΑΤΟΜΙΚΟ ΠΟΥΡΣΟΥΙΤ (ΑΤΟΜΙΚΗ ΚΑΤΑΔΙΩΞΗ) : Ανδρών, Εφήβων, Παίδων, Γυναικών, Νεανίδων, Κορασίδων.
7. ΟΜΑΔΙΚΟ ΠΟΥΡΣΟΥΙΤ (ΟΜΑΔΙΚΗ ΚΑΤΑΔΙΩΞΗ): Ανδρών, Εφήβων.
8. ΑΓΩΝΑΣ ΠΟΝΤΩΝ : Ανδρών, Εφήβων, Παίδων, Γυναικών, Νεανίδων.
9. ΜΑΝΤΙΣΟΝ : Ανδρών.
10. ΣΚΡΑΤΣ : Ανδρών, Εφήβων, Παίδων, Γυναικών, Νεανίδων, Κορασίδων.
11. ΟΜΝΙΟΥΜ : Ανδρών, Εφήβων, Παίδων, Γυναικών, Νεανίδων, Κορασίδων.

Γ. ΟΡΕΙΝΗ ΠΟΔΗΛΑΣΙΑ

1. CROSS COUNTRY Ολυμπιακής Μορφής (ΧCO): Ανδρών (και Νέων μικτός), Εφήβων, Παίδων, Γυναικών, Νεανίδων, Κορασίδων.
2. ΣΚΥΤΑΛΟΔΡΟΜΙΑ (TEAM RELAY) (XCR): Μεικτές ομάδες βάσει κανονισμών MTB.
3. ΚΑΤΑΒΑΣΗ (DH): Ανδρών, Εφήβων, Γυναικών, Νεανίδων.
4. ΤΕΤΡΑΠΛΟ (4X): Ανδρών, Εφήβων, Παίδων, Γυναικών, Νεανίδων.

Δ. ΒΜΧ:

1. Ανδρών, Εφήβων, Παίδων, Γυναικών, Νεανίδων, Κορασίδων.

(Τροποποίηση 1.1.2013)

- 1.2.028.** Τα αγωνίσματα, οι ηλικιακές κατηγορίες, η συμμετοχή και οι επιμέρους λεπτομέρειες διεξαγωγής των Πανελληνίων Πρωταθλημάτων, ρυθμίζονται από την Τεχνική Επιτροπή της Ε.Ο.Ποδηλασίας και περιγράφονται στην εκάστοτε προκήρυξη ή / και σε σχετικές εγκυκλίους.

(Αλλαγή 1.1.2013)

Δικαίωμα συμμετοχής στα Πανελλήνια πρωταθλήματα έχουν οι κατέχοντες την Ελληνική Υπηκοότητα, από την 1^η ημέρα του έτους διεξαγωγής του αντίστοιχου πρωταθλήματος, καθώς επίσης και όλοι όσοι προβλέπονται από τους Νόμους της Αθλητικής Νομοθεσίας και τις διατάξεις σχετικών υπουργικών αποφάσεων.

Εάν η Ε.Ο.Ποδηλασίας διοργανώσει έναν ξεχωριστό Πανελλήνιο Πρωτάθλημα για μια κατηγορία, οι αθλητές αυτής της κατηγορίας δεν μπορούν να συμμετέχουν στο Πανελλήνιο Πρωτάθλημα άλλης κατηγορίας, εκτός και αν αυτό προβλέπεται σε ειδικό κανονισμό ενός αγωνίσματος.

- 1.2.029.** Οι ημερομηνίες διεξαγωγής όλων των Πανελληνίων και των Περιφερειακών Πρωταθλημάτων αποφασίζονται από την Ε.Ο.Ποδηλασίας.

Παρόλα αυτά, τα Πανελλήνια Πρωταθλήματα Δρόμου των κατηγοριών Ανδρών, Νέων και

Γυναικών πρέπει να διεξαχθούν κατά την διάρκεια της 26^η εβδομάδας του έτους. Σε αντίθετη περίπτωση δεν θα δίνονται οι βαθμοί από τη UCI. Όλα τα αποτελέσματα πρέπει να λαμβάνονται από τη UCI ηλεκτρονικά ή με φαξ το αργότερο 2 ημέρες μετά την τελευταία ημέρα της διοργάνωσης. Κανένα αποτέλεσμα που θα ληφθεί μετά από αυτήν την προθεσμία δεν θα υπολογίζεται στην κατάταξη της UCI.

Τα Πανελλήνια Πρωταθλήματα της Ορεινής Ποδηλασίας θα πρέπει να διεξάγονται το 29^ο Σαββατοκύριακο του έτους.

Τα Πανελλήνια Πρωταθλήματα BMX θα πρέπει να διεξάγονται το πρώτο Σαββατοκύριακο του Ιουλίου κάθε έτους.

(Τροποποίηση 1.1.2013)

Η Ε.Ο.Ποδηλασίας μπορεί να δεχθεί εξαιρέσεις για τις ημερομηνίες διεξαγωγής αγώνων κατηγοριών για τα Περιφερειακά Πρωταθλήματα, της ανάλογα με τις ιδιαιτερότητες κάθε περιφέρειας.

Ο τόπος και ο χρόνος διεξαγωγής των Πανελληνίων Πρωταθλημάτων προτείνεται από την Τεχνική Επιτροπή της Ε.Ο.Ποδηλασίας και αποφασίζεται από το Διοικητικό Συμβούλιο της Ε.Ο.Ποδηλασίας, αφού προηγουμένως ζητηθεί από τις Τοπικές Επιτροπές να κάνουν τις προτάσεις τους.

Σε Διασυλλογικούς αγώνες και Τοπικά Πρωταθλήματα δρόμου και ορεινής ποδηλασίας για λόγους ανάπτυξης του αθλήματος, είναι δυνατόν και μετά από έγκριση της Τεχνικής Επιτροπής, να δίνονται κοινές εκκινήσεις, με χωριστή ή κοινή βαθμολογία η κατάταξη στις κατηγορίες που αναφέρονται στο άρθρο 1.4.020.

Σε Διασυλλογικούς αγώνες και Τοπικά Πρωταθλήματα BMX για λόγους ανάπτυξης του αθλήματος είναι δυνατόν και μετά από έγκριση της Τεχνικής Επιτροπής, να διεξάγονται αγώνες όλων των αναγνωρισμένων κατηγοριών μέχρι Μίνι Μικρά.

Γενικά, οι αγωνιστικές εκδηλώσεις του BMX μπορούν να ξεκινούν από την ηλικία των 5 ετών, μη αγωνιστικού χαρακτήρα σύμφωνα με τους κανονισμούς της UCI.

Επίσης για τους ίδιους λόγους, με πρόταση των Ομοσπονδιακών προπονητών, συμφωνία του διοργανωτή και έγκριση της Τεχνικής Επιτροπής μπορούν να γίνουν και άλλοι συνδυασμοί διεξαγωγής αγώνων.

§ 8. ΣΤΟΙΧΗΜΑΤΑ

1.2.030. Κάθε άτομο που υπόκεινται στους κανονισμούς της UCI και της Ε.Ο.Ποδηλασίας απαγορεύεται να εμπλακεί άμεσα ή έμμεσα σε οργάνωση στοιχημάτων σε αγώνες ποδηλασίας, με ποινή αποκλεισμού από 8 ημέρες έως και 1 έτος ή / και πρόστιμο 200€ έως και 20.000 €.

Επιπροσθέτως, αν ένας διοργανωτής βρεθεί εμπλεκόμενος, όλοι οι αγώνες του αποκλείονται από το αγωνιστικό πρόγραμμα για ένα έτος.

1.2.030.b. Με την επιφύλαξη της εφαρμογής της νομοθεσίας, μάρκες καπνού, αλκοολούχων ποτών, πορνογραφικών προϊόντων ή οποιαδήποτε άλλων προϊόντων που μπορεί να βλάψουν την εικόνα της UCI και της Ε.Ο.Ποδηλασίας ή το άθλημα της ποδηλασίας σε γενικές γραμμές

απαγορεύεται να συνδέονται άμεσα ή έμμεσα με έναν κάτοχο δελτίου η κάτοχο άδειας διεξαγωγής εθνικού ή διεθνούς αγώνα ποδηλασίας, ή με μια ομάδα ή σωματείο.

Όπως ορίζεται στο παρόν άρθρο, ένα οινοπνευματώδες ποτό είναι ένα ποτό με περιεκτικότητα σε οινόπνευμα 15% ή περισσότερο.

Εκτός από την άρνηση της άδειας, ή της εγγραφής (καταχώρησης) της ομάδας ή του αγώνα, οι παραβιάσεις του άρθρου αυτού τιμωρούνται ως εξής:

- Άρνηση εκκίνησης και πρόστιμο από CHF 1.000 έως 200.000 για μια ομάδα
- Άρνηση εκκίνησης και πρόστιμο από CHF 1.000 έως 25.000 για έναν κάτοχο δελτίου
- Διαγραφή του αγώνα από το καλαντάρι ή/και πρόστιμο από CHF 5.000 έως 500.000 από κοινού στον κάτοχο δελτίου, στον διοργανωτή του αγώνα.

(Τροποποίηση 1.1.2016)

ΤΜΗΜΑ 2: ΔΙΟΡΓΑΝΩΣΗ ΤΩΝ ΑΓΩΝΩΝ

§ 1. ΟΡΓΑΝΩΤΗΣ

- 1.2.031.** Ο οργανωτής ενός ποδηλατικού αγώνα **εντός της ελληνικής επικράτειας** υποχρεούται να έχει την έγκριση της Ε.Ο. Ποδηλασίας. **Εάν διοργανώνει αγώνα ενταγμένο στο Διεθνές Καλεντάρι η UCI ή η Ε.Ο.Ποδηλασίας δεν μπορεί να έχουν την ευθύνη του αγώνα αυτού.**
- 1.2.032.** Ο οργανωτής είναι ολοκληρωτικά και αποκλειστικά υπεύθυνος για την διοργάνωση του αγώνα του, όπως επίσης για την τήρηση των κανονισμών της Ε.Ο.Ποδηλασίας, για το διοικητικό οικονομικό και νομικό πλαίσιο του αγώνα.
Ο οργανωτής πρέπει να αντιμετωπίζει με υπευθυνότητα, τις Αρχές, τους συμμετέχοντες, τους Συνοδούς, τους Επισήμους και τους θεατές του αγώνα του.
- 1.2.033.** Προκειμένου για Πανελλήνια Πρωταθλήματα, Κύπελλα ή άλλες διοργανώσεις της Ε.Ο.Ποδηλασίας, ο συνδιοργανωτής θα πρέπει να αναλαμβάνει, μετά από συμφωνία με την Ε.Ο.Ποδηλασίας όλες ή μέρος των οικονομικών υποχρεώσεων (πριμ, φιλοξενία, αμοιβές κλπ.) που προκύπτουν από την ανάληψη διεξαγωγής ενός τέτοιου αγώνα. Οι υποχρεώσεις αυτές θα περιγράφονται σε μία γραπτή συμφωνία.
Στην παραπάνω περίπτωση ο συνδιοργανωτής θα είναι υπεύθυνος και υπόλογος για την ποιότητα και την ασφάλεια της διοργάνωσης και των εγκαταστάσεων αυτής. Η Ε.Ο.Ποδηλασίας και η Αγωνόδικος Επιτροπή θα πρέπει να ασχολούνται και ενδιαφέρονται για τις αγωνιστικές απαιτήσεις των Πρωταθλημάτων.
(Τροποποίηση 1.1.2013)
- 1.2.034.** Ο οργανωτής πρέπει να καλύπτει ασφαλιστικά όλους τους κινδύνους, που μπορούν να προκύψουν από τον αγώνα του. Σε καμιά περίπτωση όμως, δεν μπορεί να θεωρηθεί υπεύθυνος και υπόλογος η Ε.Ο.Ποδηλασίας αν κάποιος εμπλεκόμενος σε ποδηλατικό αγώνα προβάλει απαιτήσεις απέναντι στην διοργάνωση.
- 1.2.035.** Ο οργανωτής πρέπει να πάρει όλα τα μέτρα ασφαλείας που είναι απαραίτητα.
Ο οργανωτής πρέπει να εξασφαλίσει ότι ο αγώνας του θα διεξαχθεί με την καλύτερη υλικοτεχνική υποδομή για όλα τα εμπλεκόμενα μέρη όπως ποδηλάτες, συνοδούς, επισήμους, Κομισάριους, Τύπο, υπηρεσίες τάξης, ιατρικές υπηρεσίες, θεατές κλπ.
Ο Οργανωτής πρέπει να παρέχει όλον τον απαιτούμενο εξοπλισμό για τη διοργάνωση του αγώνα συμπεριλαμβανομένου και του εξοπλισμού χρονομέτρησης, εκτός εάν υπάρχει άλλη ρύθμιση / συμφωνία
- 1.2.036.** Ο οργανωτής θα προσπαθεί πάντοτε να παρέχει την καλύτερη ποιότητα οργάνωσης σύμφωνα με τα μέσα που έχει στην διάθεσή του.

§ 2. ΑΔΕΙΑ ΟΡΓΑΝΩΣΗΣ ΑΓΩΝΑ

1.2.037. Ένας επίσημος αγώνας ποδηλασίας μπορεί να διοργανωθεί μόνο αν έχει συμπεριληφθεί στο Εθνικό Αγωνιστικό Πρόγραμμα, στο ηπειρωτικό ή παγκόσμιο καλαντάρι.

Η ένταξη ενός αγώνα στο Εθνικό Αγωνιστικό Πρόγραμμα σημαίνει ότι η Ε.Ο.Ποδηλασίας έχει επισημοποιήσει την διοργάνωσή του αλλά δεν συνεπάγεται ότι αναλαμβάνει οποιαδήποτε ευθύνη για αυτόν, ούτε ότι έχει εκδώσει την σχετική άδεια διεξαγωγής του αγώνα αυτού.

1.2.038. Ο οργανωτής πρέπει επίσης να φροντίσει να αποκτήσει τις απαιτούμενες από τον νόμο διοικητικές άδειες από τις αρμόδιες τοπικές Αστυνομικές, Νομαρχιακές ή άλλου είδους αρχές του τόπου που διεξάγεται ο αγώνας.

1.2.039. Για να εκδώσει η Ε.Ο.Ποδηλασίας άδεια διεξαγωγής αγώνα, ο οργανωτής πρέπει, το αργότερο 15 ημερολογιακές ημέρες πριν την διεξαγωγή του αγώνα, να υποβάλει σχετικό φάκελο ή έγγραφο που θα περιλαμβάνει τουλάχιστον τα παρακάτω στοιχεία (εάν είναι εφαρμόσιμα):

- ειδικός κανονισμός του αγώνα (προκήρυξη) ο οποίος δεν επιτρέπεται να ανακοινωθεί επίσημα πριν ληφθεί η σχετική άδεια από την Ε.Ο.Ποδηλασίας. *
- πρόγραμμα και ωράριο των αγώνων. *
- προσκεκλημένοι ποδηλάτες (κατηγορία ποδηλατών, σωματεία, αθλητικές ομάδες, εθνικές επιλογές, κ.λ.π.). *
- λεπτομερές σχεδιάγραμμα και υψομετρικά της διαδρομής, συμπεριλαμβανομένων και των ζωνών εκκίνησης και τερματισμού. *
- λίστα επάθλων, πριμ και απονομών. *
- λίστα αγωνοδίκου επιτροπής. *
- οικονομικοί όροι που αφορούν έξοδα ταξιδιού και διαμονής.
- οργάνωση τροφοδοσιών (τρόπος, αριθμός, ζώνες τροφοδοσίας κ.λ.π.)
- συμφωνίες μεταφοράς για τους συμμετέχοντες και τις αποσκευές τους.
- εγκατάσταση των βάρων και των διάφορων χώρων (ντόπινγκ κόντρώλ, γραμματεία, τύπος κ.λ.π.)
- Ρυθμίσεις που αφορούν την αστυνόμευση, υπηρεσίες ασφαλείας, και σχέδια επείγουσας ιατρικής επέμβασης.
- εγκαταστάσεις Φώτο-φίνις και χρονομέτρησης
- εγκαταστάσεις μετάδοσης αγώνων (ήχου) και σπήκερ

Τα στοιχεία με αστερίσκο είναι άκρως απαραίτητα για την έκδοση άδειας διεξαγωγής αγώνα, από την Τεχνική Επιτροπή της Ε.Ο.Ποδηλασίας .

Η προθεσμία των 15 ημερών, για την υποβολή του φακέλου (προκήρυξης), μπορεί να διαφοροποιηθεί κατόπιν συνεννόησης του διοργανωτή με την Ε.Ο.Ποδηλασίας και μόνον για λόγους ανωτέρας βίας, οι οποίοι θα γίνουν αποδεκτοί από την Τεχνική Επιτροπή της Ε.Ο.Ποδηλασίας .

(Τροποποίηση 1.1.2013)

§ 3. ΕΙΔΙΚΟΙ ΚΑΝΟΝΙΣΜΟΙ - ΠΡΟΚΗΡΥΞΗ

1.2.040. Ο οργανωτής θα πρέπει να συντάξει τους ειδικούς κανονισμούς του αγώνα του (προκήρυξη) και να τους γνωστοποιεί στους ενδιαφερόμενους.

Η προκήρυξη μεταξύ άλλων θα καλύπτει τα καθαρά αθλητικά θέματα του αγώνα (αποστάσεις κατατάξεις κλπ.)

Οι κανονισμοί αυτοί θα πρέπει να είναι εξ ολοκλήρου σύμφωνοι με τον παρόντα κανονισμό και θα πρέπει προηγουμένως να έχει εγκριθεί από την Ε.Ο.Ποδηλασίας.

1.2.041. Οι ειδικοί κανονισμοί του αγώνα θα περιλαμβάνονται στο Έντυπο Πρόγραμμα και/ή τον Τεχνικό Οδηγό του αγώνα.

§ 4. ΠΡΟΓΡΑΜΜΑ - ΤΕΧΝΙΚΟΣ ΟΔΗΓΟΣ

1.2.042. Ο οργανωτής πρέπει να καταρτίσει ένα πρόγραμμα και/ή τεχνικό οδηγό του αγώνα του.

Το περιεχόμενο ορίζεται από τις διατάξεις των διαφόρων αγωνισμάτων ποδηλασίας. Αν πρόκειται για διεθνή αγώνα θα πρέπει να συνταχθεί τουλάχιστον στα γαλλικά ή τα αγγλικά. Μπορούν να προστεθούν και άλλες γλώσσες.

1.2.043. Με εξαίρεση μικρές αλλαγές στο χρονοδιάγραμμα του αγώνα, οι διατάξεις που τυπώνονται στο πρόγραμμα και/ή τον τεχνικό οδηγό δεν μπορούν να τροποποιηθούν, εκτός αν υπάρχει συμφωνία όλων των ενδιαφερομένων. Σε αντίθετη περίπτωση πρέπει να ευθυγραμμιστούν με τον παρόντα Κανονισμό.

Εάν είναι απαραίτητο, ο οργανωτής μπορεί να αλλάξει το χρονοδιάγραμμα του αγώνα, υπό τις ακόλουθες συνθήκες:

1) πρέπει να ενημερώσει την Τεχνική Επιτροπή της Ε.Ο.Ποδηλασίας, τα σωματεία η τις ομάδες και τους συμμετέχοντες αθλητές, και την Αγwonόδικο Επιτροπή, το αργότερο 7 ημέρες πριν τον αγώνα.

2) πρέπει να αναλάβει την χρηματοδότηση των Ομάδων και των συμμετεχόντων αθλητών, και της Αγwonοδίκου Επιτροπής για έξοδα που προήλθαν από αυτή την αλλαγή.

1.2.044. Για κάθε παράβαση των διατάξεων που αφορούν το Πρόγραμμα ή τον Τεχνικό Οδηγό του αγώνα, η Ε.Ο.Ποδηλασίας μπορεί να επιβάλει, κατά περίπτωση, πρόστιμο 100€ με 1000€.

1.2.045. Ο οργανωτής πρέπει να αποστείλει το πρόγραμμα η / και τον τεχνικό οδηγό σε κάθε ομάδα ή σε κάθε ποδηλάτη που είναι προσκεκλημένος να συμμετάσχει στον αγώνα, το αργότερο με την επιβεβαίωση της δήλωσης συμμετοχής του.

Ο οργανωτής πρέπει να αποστείλει το πρόγραμμα η / και τον τεχνικό οδηγό 15 μέρες πριν την ημερομηνία του αγώνα στον Αλυτάρχη που έχει ορισθεί για τον αγώνα.

- 1.2.046.** Στο συνέδριο των αρχηγών των ομάδων και/ή των τεχνικών διευθυντών, ο οργανωτής πρέπει να τους παραδώσει έναν αρκετό αριθμό αντιγράφων του προγράμματος και/ή του τεχνικού οδηγού του προγράμματος για τους ποδηλάτες.
- 1.2.047.** Με την συμμετοχή του στον αγώνα ο ποδηλάτης υποτίθεται ότι γνωρίζει και αποδέχεται το περιεχόμενο του προγράμματος και/ή του τεχνικού οδηγού, εκ του οποίου κυριώς τον ειδικό κανονισμό του αγώνα.

§ 5. ΠΡΟΣΚΛΗΣΗ - ΔΗΛΩΣΗ ΣΥΜΜΕΤΟΧΗΣ

Γενική αρχή

- 1.2.048.** Ο οργανωτής ενός αγώνα έχει το δικαίωμα να επιλέξει τις ομάδες, τα σωματεία (ή τους αθλητές σε περίπτωση ατομικών συμμετοχών), που θα συμμετάσχουν στον αγώνα του, εκτός και αν ισχύει διαφορετική διάταξη του παρόντος κανονισμού, εγκύκλιος ή απόφαση της Ε.Ο.Ποδηλασίας.

Εξαίρεση αποτελούν οι πάσης φύσεως Διασυλλογικοί αγώνες του Εθνικού Αγωνιστικού Προγράμματος, όπου ο οργανωτής δεν μπορεί να αρνηθεί την συμμετοχή ομάδων ή σωματείων που ανήκουν στην δύναμη της Ε.Ο.Ποδηλασίας με την αμέσως επόμενη παράμετρο.

Ο οργανωτής έχει το δικαίωμα να αποφασίσει για τον αριθμό των αθλητών και ομάδων, σωματείων στα οποία (βάσει των δυνατοτήτων του) μπορεί να προσφέρει διαμονή, διατροφή ή και έξοδα μετακίνησης. Πέραν του αριθμού αυτού, οι ομάδες, τα σωματεία ή οι αθλητές μπορούν να συμμετάσχουν με δικά τους έξοδα.

Για τους αγώνες του Εθνικού Αγωνιστικού Προγράμματος, με εξαίρεση αυτούς που αφορούν σε αγώνες ΜΤΒ, ΒΜΧ, Ποδηλασία για όλους, Ποδηλασία ΑμΕΑ και Μάστερς, οι οργανωτές δεν μπορούν να ζητούν κάποια οικονομική συνεισφορά από τους αθλητές, (συνεισφορά στα έξοδα της διοργάνωσης, παράβολο συμμετοχής, κλπ).

(Τροποποίηση 1.1.2013)

Συνθήκες

- 1.2.049.** Σε αγώνες του Εθνικού Αγωνιστικού Προγράμματος ο οργανωτής προσκαλεί, **τουλάχιστον 30 μέρες πριν**, την ομάδα, το αθλητικό σωματείο ή τον ποδηλάτη στέλνοντας του μία στέλνοντας τους **μία πρόσκληση με γενικές πληροφορίες**. **Στην περίπτωση αυτή οι ενδιαφερόμενοι θα πρέπει να απαντήσουν γραπτώς μέχρι και 15 ημέρες πριν τον αγώνα εάν αποδέχονται ή απορρίπτουν την πρόσκληση.**

(Τροποποίηση 1.1.2013)

Το αργότερο 15 ημέρες πριν τον αγώνα ο οργανωτής πρέπει να αποστείλει την επίσημη δήλωση συμμετοχής σε αγώνα σ' αυτούς που αποδέχθηκαν την πρόσκληση συμμετοχής, καθώς επίσης και τους ειδικούς κανονισμούς (προκήρυξη) του αγώνα. Ταυτόχρονα πρέπει να ενημερώσει αυτούς που απέρριψε, τον λόγο για της μη πρόσκλησης.

Οι ειδικοί κανονισμοί (προκήρυξη) του αγώνα θα καθορίζουν τον χρόνο, που ο οργανωτής επιθυμεί να λάβει την επίσημη δήλωση συμμετοχής, συμπληρωμένη με τα ονόματα των αθλητών και των Συνοδών της Ομάδας, καθώς και δύο αναπληρωματικών το μέγιστο.

Συνιστάται ο χρόνος αυτός να είναι τουλάχιστον 72 ώρες πριν την ώρα έναρξης του αγώνα. Η μη τήρηση των καθορισμένων ημερομηνιών αφαιρεί τα δικαιώματα της πλευράς που τα αθετεί.

Αν πρόκειται για διεθνείς αγώνες που είναι εγγεγραμμένοι στο Διεθνές καλαντάρι οι διαδικασίες πρόσκλησης και δήλωσης συμμετοχής σε έναν αγώνα καθορίζονται από τους Κανονισμούς της UCI.

- 1.2.050.** Ο οργανωτής πρέπει να παραδώσει τις δηλώσεις συμμετοχής στην Αγωνόδοκο Επιτροπή για έλεγχο.

Πανελλήνια Πρωταθλήματα - Κύπελλα

- 1.2.051.** Για τα Πανελλήνια Πρωταθλήματα υπεύθυνη για την αποστολή και την παραλαβή των προσκλήσεων των δηλώσεων συμμετοχής είναι η Ε.Ο.Ποδηλασίας.

Για άλλες διοργανώσεις της Ε.Ο.Ποδηλασίας όπου μπορεί να υπάρξει και συνδιοργανωτής (πχ. Κύπελλα Ελλάδος κλπ.) την αποστολή και την παραλαβή των προσκλήσεων μπορεί να αναλάβει ένας εκ των συνδιοργανωτών. Στην περίπτωση αυτή η Τεχνική Επιτροπή της Ε.Ο.Ποδηλασίας θα ελέγξει την εγκυρότητα της πρόσκλησης, του Προγράμματος και/ ή του Τεχνικού Οδηγού και θα επιβλέπει την διαδικασία αποστολής και παραλαβής των δηλώσεων συμμετοχής.

Γενικές Διατάξεις

- 1.2.052.** Όλες οι ομάδες (εθνικές, περιφερειακές, σωματεία κλπ.) πλην των επαγγελματικών ομάδες UCI, δεν μπορούν να λάβουν συμμετοχή σε αγώνες του εξωτερικού, εάν δεν έχουν γραπτή εξουσιοδότηση από την Ε.Ο.Ποδηλασίας. Η εξουσιοδότηση αυτή δεν είναι απαραίτητη για αγώνες ενταγμένους στο Διεθνές Καλαντάρι εντός της ελληνικής επικράτειας. Η εξουσιοδότηση πρέπει να περιλαμβάνει το χρονικό διάστημα που έχει ισχύ καθώς και τα ονόματα των αθλητών. Οι ενδιαφερόμενες ομάδες είναι υπεύθυνες να αποκτήσουν εγκαίρως την εξουσιοδότηση αυτή, ενώ η Ε.Ο.Ποδηλασίας δεν φέρει ευθύνη, ούτε μπορεί να είναι υπόλογος για οποιαδήποτε συνέπεια επιφέρει στις Ομάδες η απώλεια της παραπάνω εξουσιοδότησης.

- 1.2.053.** Σε Πανελλήνια Πρωταθλήματα, για κάθε αθλητή που ενώ έχει δηλωθεί επίσημα από το σωματείο του και δεν παρουσιάζεται στην εκκίνηση θα αφαιρούνται 10 βαθμοί ανά αθλητή, ανά αγώνισμα από την ετήσια γενική βαθμολογία των σωματείων της Ε.Ο.Π.

Αντίστοιχα, στα τοπικά πρωταθλήματα οι βαθμοί που θα αφαιρούνται θα είναι 5.

(Τροποποίηση 1.1.2013)

Εξάιρεση μπορεί να γίνει μόνο για εξέχοντες λόγους (πχ. ατύχημα, ασθένεια κλπ.) όπου ο ποδηλάτης οφείλει να προσκομίσει αποδεικτικά του κωλύματος συμμετοχής του, ενώ η Τεχνική Επιτροπή της Ε.Ο.Ποδηλασίας είναι αρμόδια να επιβεβαιώσει την επιβολή ή μη της παραπάνω ποινής.

Κατά την διάρκεια διεξαγωγής του Πανελληνίου Πρωταθλήματος, αρμόδιος για να γνωματεύσει στην περίπτωση αυτή είναι ο γιατρός του αγώνα.

1.2.054. Ο οργανωτής έχει δικαίωμα να μην δεχθεί καθυστερούμενες δηλώσεις συμμετοχής. Εάν αυτό συμβεί ο οργανωτής υποχρεούται να ενημερώσει εγγράφως τον υπογράφοντα την εν λόγω δήλωση. Σε περίπτωση αμφισβητήσεων θα αποφασίσει ο Αλυτάρχης του αγώνα. Ο οργανωτής δεν επιτρέπεται να αρνηθεί χωρίς αιτιολογία την εκκίνηση σε μια ομάδα ή ποδηλάτη, που έχει δηλωθεί. Υποχρεούται να υποβάλλει τις ενστάσεις του στην Αγωνοδίκου Επιτροπή η οποία και θα αποφασίσει.

1.2.055. Οι ακόλουθες παραβάσεις θα τιμωρούνται όπως αναφέρεται παρακάτω:

1) Αθλητής, στον οποίο έχουν αποδοθεί νούμερα αγώνα και είναι απών στην εκκίνηση:

- Εάν δεν συμμετέχει σε άλλον αγώνα: πρόστιμο 50€
- Εάν συμμετέχει σε άλλον αγώνα: Αποκλεισμός από την κατάταξη και πρόστιμο 200€ με 1000€.

2) Αδυναμία του οργανωτή να χρησιμοποιήσει την επίσημη φόρμα συμμετοχής:

- Πρόστιμο μεταξύ 300€ και 1000€ ανά Ομάδα.

§ 6. ΑΡΧΗΓΕΙΟ ΤΟΥ ΑΓΩΝΑ – ΓΡΑΦΕΙΟ ΓΡΑΜΜΑΤΕΙΑΣ

1.2.056. Ο οργανωτής πρέπει να παρέχει μια πλήρως εξοπλισμένη αίθουσα Γραμματείας, για όλη την διάρκεια του αγώνα. Ένας εκπρόσωπος του Οργανωτή υποχρεούται να παρίσταται εκεί κάθε στιγμή.

1.2.057. Το γραφείο αγώνα πρέπει να στήνεται στην περιοχή του αγώνα. Για τους αγώνες δρόμου το γραφείο αγώνα είναι καλό να λειτουργεί στην περιοχή εκκίνησης το νωρίτερο δυο ώρες πριν την εκκίνηση του αγώνα και στην περιοχή τερματισμού μία ώρα πριν τον τερματισμό του αγώνα.

1.2.058. Το γραφείο αγώνα στον τερματισμό πρέπει να παραμένει ανοικτό μέχρι τα αποτελέσματα να ολοκληρωθούν και να αποσταλούν στην Ε.Ο.Ποδηλασίας ή εφόσον τα μέλη της Αγωνοδίκου Επιτροπής εκτελούν εργασία μέχρι την στιγμή που η εργασία θα ολοκληρωθεί.

1.2.059. Το γραφείο αγώνα πρέπει να παρέχει τουλάχιστον μια τηλεφωνική γραμμή, έναν Η/Υ με εκτυπωτή και πρόσβαση στο Διαδίκτυο, και ένα Φαξ.

§ 6. ΔΙΑΔΡΟΜΗ ΚΑΙ ΑΣΦΑΛΕΙΑ

1.2.060. Ο οργανωτής πρέπει να παρέχει έναν επαρκή αριθμό ατόμων ασφαλείας της διαδρομής και να συνεργάζεται με την Ελληνική Αστυνομία.

- 1.2.061.** Χωρίς να παραιτηθεί από τις νομικές και διοικητικές διατάξεις που εφαρμόζονται και τα καθήκοντα που έχει αναλάβει ο καθένας, ο οργανωτής πρέπει να φροντίσει να μην υπάρχουν μέσα στην διαδρομή σημεία ή καταστάσεις ιδιαίτερα επικίνδυνες για την ασφάλεια των ατόμων (ποδηλάτες, συνοδοί, επίσημοι, θεατές κ.λ.π.)
- 1.2.062.** Χωρίς να παραβλέπονται οι διατάξεις που ισχύουν για μια διαδρομή (ένα σιρκούι τελείως κλειστό), η κυκλοφορία πρέπει να σταματήσει εντελώς στην διαδρομή κατά το πέρασμα του αγώνα.
- 1.2.063.** Σε καμία περίπτωση η Ε.Ο.Ποδηλασίας δεν μπορεί να είναι υπεύθυνη για τις ατέλειες μίας διαδρομής (λακκούβες, χαντάκια κ.λ.π.) ή των εγκαταστάσεων για ατυχήματα που ενδέχεται να συμβούν.
- 1.2.064.** Οι ποδηλάτες πρέπει να έχουν μελετήσει και να γνωρίζουν την διαδρομή από πριν.

Εκτός από διαταγή κάποιου αστυνομικού οργάνου, οι ποδηλάτες δεν πρέπει να εγκαταλείψουν την καθορισμένη διαδρομή και δεν μπορούν να προβάλλουν καμία δικαιολογία πάνω σε αυτό το θέμα, ούτε άλλη αιτιολογία, όπως π.χ. : λανθασμένη ένδειξη από κάποιο άτομο, μη υπάρχοντα ή κακώς τοποθετημένα βέλη πορείας κ.λ.π.

- 1.2.064.b.** Απαγορεύεται αυστηρά οι ποδηλάτες να χρησιμοποιούν τα πεζοδρόμια, τα πλακόστρωτα, δρόμους ή παρακαμπτήριες κυκλικές διασταυρώσεις που δεν αποτελούν μέρος του αγωνιστικού χώρου (π.χ. δηλαδή εκείνων που χωρίζονται από κράσπεδα, κράσπεδα, μεταβολές της στάθμης ή άλλα φυσικά χαρακτηριστικά), εάν από μια τέτοια ενέργεια δημιουργείται μια επικίνδυνη κατάσταση, μεταξύ άλλων, για άλλους ποδηλάτες, θεατές ή το προσωπικό αγώνα ή αν μια τέτοια ενέργεια αποφέρει ένα σημαντικό πλεονέκτημα σε σχέση με τους άλλους αθλητές. Μη τήρηση της διάταξης αυτής τιμωρείται σύμφωνα με το άρθρο 12.1.040.14bis, με την επιφύλαξη επιβολής τυχόν άλλων κυρώσεων που μπορεί να ισχύουν.

(Τροποποίηση 1.01.2016)

- 1.2.065.** Εάν ένας ή περισσότεροι ποδηλάτες αλλάξουν διαδρομή με εντολή αστυνομικού οργάνου, δεν θα τιμωρούνται. Εάν αυτή η παράκαμψη συνεπάγεται μείωση της διαδρομής, οι ποδηλάτες πρέπει να περιμένουν να επιστρέψουν στην κανονική διαδρομή και να ξαναπάρουν την θέση που είχαν πριν την παράκαμψη.

Εάν όλοι ή μέρος των ποδηλατών πάρουν λανθασμένη διαδρομή ο οργανωτής πρέπει να κάνει ότι είναι δυνατόν για να επαναφέρει τους ποδηλάτες στην διαδρομή στο σημείο που την εγκατέλειψαν.

§ 7. ΙΑΤΡΙΚΗ ΥΠΗΡΕΣΙΑ

- 1.2.066.** Ο οργανωτής πρέπει να διαθέτει μία πλήρη ιατρική υπηρεσία. **Απαγορεύεται η έναρξη ενός αγώνα Ποδηλασίας χωρίς την παρουσία Ιατρικού ή Παραϊατρικού προσωπικού ή επίσημης αναγνωρισμένης και έμπειρης Διασωστικής Ομάδας.**
- (Τροποποίηση 1.1.2013)*
- 1.2.067.** Ο οργανωτής θα ορίσει έναν ή περισσότερους γιατρούς για να εξασφαλίσει ιατρική φροντίδα στους ποδηλάτες.

- 1.2.068.** Πρέπει να είναι εξασφαλισμένη γρήγορη μεταφορά στο νοσοκομείο. Ένα τουλάχιστον ασθενοφόρο θα ακολουθεί τον αγώνα ή θα είναι διαθέσιμο κοντά στην περιοχή των αγώνων.

Πριν την έναρξη ενός αγώνα, ο οργανωτής πρέπει να πληροφορεί τις ομάδες που συμμετέχουν, μια λίστα με Νοσοκομεία που σχετίζονται με την διαχείριση τραυματισμών.

§ 8. ΕΠΑΘΛΑ

- 1.2.069.** Όλες οι σχετικές με τα έπαθλα πληροφορίες (αριθμός, είδος, ποσό, τρόπος επίδοσης κλπ.) θα πρέπει να είναι ξεκάθαρα διατυπωμένες στο Έντυπο Πρόγραμμα ή τον Τεχνικό Οδηγό του αγώνα.
- 1.2.070.** Σε όλους τους αγώνες που περιέχονται στο Εθνικό Αγωνιστικό Πρόγραμμα της Ε.Ο.Ποδηλασίας θα πρέπει να δίνονται έπαθλα.
- 1.2.071.** Η Τεχνική Επιτροπή, μετά από απόφαση του Δ.Σ. της Ε.Ο.Ποδηλασίας ενδέχεται να καθορίζει ελάχιστο ποσό καταβολής χρηματικών επάθλων σε υψηλού επιπέδου αγώνες του Εθνικού Αγωνιστικού Προγράμματος σύμφωνα με τα δεδομένα της U.C.I. Η Ε.Ο.Ποδηλασίας, θα εξασφαλίζει ότι τα χρηματικά αυτά έπαθλα θα διανεμηθούν από τον οργανωτή, στους αθλητές που τα κέρδισαν.
- 1.2.072.** Τα έπαθλα πρέπει να πληρωθούν ή να χορηγηθούν στους νικητές ή τους εκπροσώπους τους το αργότερο 90 μέρες μετά τον τερματισμό του αγώνα.
- 1.2.073.** Εάν υπάρχει μια αμφισβήτηση που ενδέχεται να επηρεάζει την θέση που δίνει δικαίωμα σε έπαθλο, αυτό θα κρατηθεί μέχρι να παρθεί η απόφαση.

Εκτός ειδικής διάταξης οι ποδηλάτες που ακολουθούν στην κατάταξη θα προαχθούν κατά μια θέση και θα δικαιούνται τα έπαθλα που αντιστοιχούν στις νέες τους θέσεις.

Εάν ένας ποδηλάτης ή Ομάδα χάσει την θέση που του δίνει δικαίωμα σε έπαθλο, το έπαθλο πρέπει να επιστραφεί μέσα σε ένα μήνα στον οργανωτή, ο οποίος θα προβεί στην αναδιανομή του.

Σε περίπτωση μη συμμόρφωσης και εφόσον το έπαθλο είναι οικονομικής φύσης, θα αυξάνεται αυτομάτως κατά 20% και ο οργανωτής θα γνωστοποιεί το θέμα στην Ε.Ο.Ποδηλασίας. Ο αθλητής ή η ομάδα θα τίθεται σε αποκλεισμό από τους αγώνες μέχρι να επιστρέψει στην Ε.Ο.Ποδηλασίας, το προσαυξημένο έπαθλο.

Η τελευταία παράγραφος ισχύει επίσης και για οποιοδήποτε ενδιάμεσο ή επωφελούμενο κάτοχο του επάθλου από τη στιγμή που γίνεται η αίτηση επαναπληρωμής

- 1.2.074.** Εάν ένας αγώνας ή ένα ΕΤΑΠ διεξάγεται με ασυνήθιστα χαμηλή μέση ωριαία ταχύτητα, η Αγωνόδικος Επιτροπή μπορεί να αποφασίσει μείωση ή να καταργήσει τα έπαθλα (μόνο όταν πρόκειται περί χρηματικών).

§ 9. ΕΞΟΔΑ ΜΕΤΑΚΙΝΗΣΗΣ ΚΑΙ ΔΙΑΒΙΩΣΗΣ

1.2.075. 1) Χωρίς να παραβιάζονται τα ακόλουθα, η συμμετοχή του διοργανωτή στα έξοδα μετακίνησης και διαβίωσης των Ομάδων ή των αθλητών σε έναν αγώνα του Εθνικού Αγωνιστικού Προγράμματος καθορίζονται από τον διοργανωτή και τίθενται σε απευθείας διαπραγμάτευση μεταξύ αυτού και των συμμετεχόντων.

2) Η συνεισφορά στα έξοδα διαβίωσης θα περιλαμβάνει την διαμονή και την διατροφή κατά την διάρκεια του αγώνα. Η Τεχνική Επιτροπή της Ε.Ο.Ποδηλασίας μπορεί να καθορίζει την ελάχιστη καταβολή εξόδων μετακίνησης και διαβίωσης σε υψηλού επιπέδου αγώνες του Εθνικού Αγωνιστικού Προγράμματος.

1.2.076. Τα έξοδα αυτής της συμμετοχής (εφόσον δίδονται σε μετρητά και όχι σε παροχές δηλ. διαμονή, γεύματα, εισιτήρια κλπ.) θα πληρώνονται το αργότερο στο τέλος του αγώνα.

Όσον αφορά τους αγώνες με ετάπ 4 ή περισσότερων ημερών, η αποζημίωση θα πληρώνεται ως εξής:

- ένα τρίτο στο τέλος του συνεδρίου των αρχηγών ομάδων ή των αθλητικών διευθυντών.
- ένα τρίτο στο μέσο του αγώνα.
- το υπόλοιπο, την προηγούμενη της τελευταίας μέρας.

Στα Πανελλήνια Πρωταθλήματα και ανάλογα με την χιλιομετρική απόσταση του κάθε Σωματείου από τον τόπο διεξαγωγής του, η Ε.Ο.Ποδηλασίας, είναι δυνατόν να καθορίσει ποσά συμμετοχής στα έξοδα διαμονής - διατροφής και μετακίνησης των Σωματείων. Τα ποσά αυτά θα πληρώνονται σε χρονικό διάστημα που θα αποφασίζεται από την Ε.Ο.Ποδηλασίας και πάντα σύμφωνα με τις οικονομικές της δυνατότητες.

(Τροποποίηση 1.1.2013)

ΤΜΗΜΑ 3: ΔΙΕΞΑΓΩΓΗ ΤΩΝ ΑΓΩΝΩΝ

§ 1. ΔΙΕΥΘΥΝΣΗ ΟΡΓΑΝΩΣΗΣ ΤΟΥ ΑΓΩΝΑ

- 1.2.077.** Την γενική διεύθυνση του αγώνα και των υποδομών του αναλαμβάνει ο οργανωτής ή ο εκπρόσωπός του. Τα προβλήματα της καθαρά υλικής υποδομής λύνονται από τον οργανωτή σε συμφωνία με τους κανονισμούς που εφαρμόζονται και με την συμβουλή της Αγωνοδίκου Επιτροπής.
- 1.2.078.** Ο Αλυτάρχης του αγώνα, σε συνεργασία με τους κομισάριους, αναλαμβάνει την διεύθυνση του αγωνιστικού μέρους και την επίβλεψη (έλεγχο) του αγώνα.

§ 2. ΣΥΜΠΕΡΙΦΟΡΑ ΤΩΝ ΣΥΜΜΕΤΕΧΟΝΤΩΝ

- 1.2.079.** Κάθε κάτοχος δελτίου, η κάθε άτομο που συμμετέχει με κάποια ιδιότητα σε αγώνες ποδηλασίας, πρέπει να έχει κάθε στιγμή σωστή ενδυμασία (περιβολή) και να συμπεριφέρεται ευπρεπώς σε όλες τις περιστάσεις, ακόμη και εκτός αγώνων.

Πρέπει να απέχει από κάθε ενέργεια βίας, απειλών και ύβρεων και κάθε άλλη ανάρμοστη συμπεριφορά ή ή κάθε πράξη που θέτει σε κίνδυνο άλλα άτομα.

Δεν πρέπει να λογομαχεί, να χειρονομεί απρεπώς, να προσβάλει ή να βλάπτει λεκτικά η γραπτώς καθ' οιονδήποτε τρόπο την φήμη ή να αμφισβητεί την τιμή των άλλων κατόχων δελτίων, των Σωματείων, της Ε.Ο.Ποδηλασίας, της UCI και της ποδηλασίας γενικώς. Το δικαίωμα κριτικής πρέπει να ασκείται με τρόπο δικαιολογημένο και λογικό και με μετριοπάθεια.

- 1.2.080.** Κάθε κάτοχος δελτίου η κάθε άτομο που συμμετέχει με κάποια ιδιότητα σε αγώνες ποδηλασίας, θα συμμετέχει, στους αγώνες με τρόπο αθλητικό και νόμιμο. Πρέπει να συνεισφέρει δίκαια στην αθλητική επιτυχία των αγώνων.

- 1.2.081.** Οι ποδηλάτες πρέπει να υπερασπίζονται με αθλητικά μέσα τις επιδόσεις τους.

Απαγορεύεται κάθε συμφωνία, συνεννόηση ή συμπεριφορά που έχει σκοπό να παραποιήσει ή να βλάψει το ενδιαφέρον του συναγωνισμού για τους αγώνες.

- 1.2.082.** Οι ποδηλάτες πρέπει να ενεργούν με την μεγαλύτερη φρόνηση. Θα είναι υπεύθυνοι για τα ατυχήματα που προκαλούν. Σε ότι αφορά τον τρόπο συμπεριφοράς τους μέσα στον αγώνα, οι ποδηλάτες πρέπει να τηρούν την νομοθεσία της χώρας, όπου αυτός διεξάγεται.

Κάθε παράβαση των ανωτέρω θα τιμωρείται επί τόπου από τον Αλυτάρχη η τους κομισάριους η κριτές της Αγωνοδίκου Επιτροπής και / η θα παραπέμπεται στα αρμόδια πειθαρχικά όργανα της Ομοσπονδίας.

- 1.2.083.** Η μεταφορά ή η χρήση γυάλινων δοχείων, θα απαγορεύεται κατά την διάρκεια των αγώνων.

(Τροποποίηση άρθρων 1.2.079, 1.2.080, 1.2.082 1.1.2013)

§ 3. ΑΡΧΗΓΟΣ – ΑΘΛΗΤΙΚΟΣ ΔΙΕΥΘΥΝΤΗΣ ΣΥΝΟΔΟΣ ΟΜΑΔΑΣ (Η ΣΩΜΑΤΕΙΟΥ)

- 1.2.084.** Κατά την διάρκεια των αγώνων, κάθε ομάδα η σωματείο, θα διευθύνονται από έναν αθλητικό διευθυντή (ή αρχηγό ή συνοδό) ειδικευμένο για τον σκοπό αυτόν.
- 1.2.085.** Ο αθλητικός διευθυντής (ή αρχηγός ή ο συνοδός) θα εξασφαλίζει ότι οι ποδηλάτες της ομάδας του θα παρουσιάζονται στις προγραμματισμένες ώρες και τοποθεσίες (υπογραφή, εκκίνηση, έλεγχος ντόπινγκ κλπ.).
- Πρέπει να ανταποκρίνεται στις οποιοσδήποτε αναζητήσεις (τηλεφωνικές κλήσεις κλπ) του Αλυτάρχη ή του διοργανωτή (τεχνικού διευθυντή) του αγώνα.
- 1.2.086.** Ο αθλητικός διευθυντής (ή ο αρχηγός ή ο συνοδός) της ομάδας ή του σωματείου, θα πρέπει να εκπροσωπεί τους ποδηλάτες ενώπιον της Αγωνοδίκου Επιτροπής.
(Τροποποίηση άρθρων 1.2.084, 1.2.085, 1.2.086 1.1.2013)

§ 4. ΣΥΣΚΕΨΗ - ΤΕΧΝΙΚΟ ΣΥΝΕΔΡΙΟ ΜΕ ΤΟΥΣ ΑΡΧΗΓΟΥΣ ΑΘΛΗΤΙΚΟΥΣ ΔΙΕΥΘΥΝΤΕΣ ΤΩΝ ΟΜΑΔΩΝ

- 1.2.087.** Όχι περισσότερο από 24 ώρες και όχι λιγότερο από 2 ώρες από την έναρξη του αγώνα, ο οργανωτής είναι υποχρεωμένος να συγκαλέσει μια σύσκεψη (Τεχνικό Συνέδριο) σε έναν κατάλληλο χώρο, με την παρουσία των εκπροσώπων της Διοργάνωσης των αρχηγών των ομάδων, του συνόλου της Αγωνοδίκου Επιτροπής, και όπου διατίθενται, των υπευθύνων των ουδέτερων σέρβις και της υπηρεσίας ασφαλείας του αγώνα, για να συντονίσουν τις αντίστοιχες εργασίες τους και να σημειώσουν τις ιδιαιτερότητες του αγώνα και τα μέτρα ασφάλειας όπως αυτά εμπλέκονται στις αρμοδιότητές τους.
- Σε αγώνες δρόμου του παγκοσμίου καλανταριού, σε ηπειρωτικά σιρκουί τάξεων HC και 1 για Άνδρες Ελίτ και σε αγώνες του Κυπέλλου Δρόμου UCI το τεχνικό Συνέδριο πρέπει να γίνεται την παραμονή του αγώνα στις 17:00.
- Σε αγώνες Ορεινής Ποδηλασίας στα Παγκόσμια Πρωταθλήματα, Παγκόσμια κύπελλα, ηπειρωτικά Πρωταθλήματα, αγώνες με ετάπ HC και κλάση 1 το Τεχνικό Συνέδριο πρέπει να γίνεται την παραμονή των αγώνων.
- 1.2.088.** Στο Τεχνικό Συνέδριο, η Αγωνοδίκου Επιτροπή θα κάνει μια υπενθύμιση όλων των διατάξεων των κανονισμών που εφαρμόζονται, ειδικότερα, εκείνων που σχετίζονται με τις ιδιαιτερότητες του αγώνα. Ο οργανωτής θα ανακοινώσει οποιοσδήποτε ειδικές νομικές ή άλλες διατάξεις που εφαρμόζονται όπως πχ. σε σχέση με το Ντόπινγκ.

§ 5. ΕΛΕΓΧΟΣ ΤΩΝ ΔΗΛΩΣΕΩΝ ΣΥΜΜΕΤΟΧΗΣ

- 1.2.089.** Ο διοργανωτής θα καταθέσει, σε εύλογο χρόνο, στην Αγωνοδίκου Επιτροπή μία λίστα των ποδηλατών που δηλώθηκαν ως τακτικοί και ως αναπληρωματικοί ποδηλάτες (δήλωση συμμετοχής).

1.2.090. Πριν την έναρξη του αγώνα, ο Αρχηγός της Ομάδας ή άλλος εκπρόσωπος του οφείλει (σύμφωνα με το άρθρο 1.2.087) να επιβεβαιώσει την ταυτότητα των αθλητών που συμμετέχουν στον αγώνα ενώπιον της Αγωνοδίκου Επιτροπής. Αυτή με την σειρά της ελέγχει τα δελτία των αθλητών αυτών και επαληθεύει ότι οι αθλητές είναι γραμμένοι στην δήλωση συμμετοχής.

Οι ποδηλάτες που επιβεβαιώθηκαν σαν εγγεγραμμένοι και έτοιμοι για εκκίνηση δεν επιτρέπεται πλέον να αντικατασταθούν.

Στους Διεθνείς αγώνες η Αγωνοδίκος Επιτροπή θα πρέπει να ελέγχει αν οι ποδηλάτες μίας ομάδας έχουν άδεια συμμετοχής στον εν λόγω αγώνα από την εθνική τους ομοσπονδία (όπως προβλέπεται από το άρθρο 1.2.052).

Όλες οι παραπάνω ενέργειες πρέπει να ολοκληρωθούν το αργότερο 15 λεπτά πριν την έναρξη του Τεχνικού Συνεδρίου.

1.2.091. Ο ποδηλάτης του οποίου το δελτίο έχει ελεγχθεί παίρνει το ή τα νούμερά πλάτης και, σύμφωνα με τον κανονισμό, το νούμερο του μπράτσου, το νούμερο του πλαισίου και / ή το νούμερο του ποδηλάτου.

1.2.092. Ο ποδηλάτης, του οποίου το δελτίο δεν μπορεί να επιβεβαιωθεί ή ελεγχθεί, δεν μπορεί να πάρει εκκίνηση και δεν μπορεί να εμφανιστεί στην κατάταξη του αγώνα.

1.2.093. Ο έλεγχος των δελτίων πρέπει να γίνει σε ένα μέρος αρκετά ευρύχωρο και απροσπέλαστο στο κοινό.

§ 6. ΕΚΚΙΝΗΣΗ ΤΟΥ ΑΓΩΝΑ

1.2.094. Πριν την εκκίνηση, για όλους τους αγώνες του Εθνικού Αγωνιστικού Προγράμματος, καθώς και στους αγώνες Δρόμου, Σικλο-κρος και Ορεινής Ποδηλασίας του Διεθνούς Καλανταριού, οι ποδηλάτες υποχρεούνται να υπογράψουν το Φύλλο Αγώνα κάτω από την επίβλεψη ενός Κομισάριου ή ενός Κριτή.

1.2.095. Η εκκίνηση δίνεται με πιστόλι, σφύριγμα, καμπανάκι, σημαία ή με ηλεκτρονικό μέσο.

1.2.096. Η εκκίνηση δίνεται από ή υπό τον έλεγχο ενός κομισάριου (του αφέτη) που είναι ο μόνος κριτής για την εγκυρότητα της εκκίνησης.

1.2.097. Η λανθασμένη εκκίνηση δηλώνεται με διπλή πιστολιά, διπλό σφύριγμα ή διπλό χτύπημα από καμπανάκι.

1.2.098. Οι κομισάριοι θα ελέγχουν τους ποδηλάτες που παρουσιάζονται στην γραμμή εκκίνησης να είναι εξοπλισμένοι σύμφωνα με τον κανονισμό (ποδήλατο, ενδυματολογική εξάρτηση, νούμερο πλάτης κ.λ.π.)

§ 7. ΤΕΡΜΑΤΙΣΜΟΣ

Γραμμή τερματισμού.

- 1.2.099.** Η γραμμή τερματισμού θα πρέπει να αποτελείται από μια μαύρη γραμμή πλάτους 4 εκ. βαμμένη πάνω σε μια λωρίδα (φόντο) λευκού χρώματος που έχει πλάτος 72 εκ., ώστε να αφήνει 34 εκ. λευκού σε κάθε πλευρά της μαύρης γραμμής. Για τους αγώνες Ορεινής Ποδηλασίας η λευκή λωρίδα (φόντο) πρέπει να είναι 20εκ. που θα αφήνει 8 εκ. λευκού σε κάθε πλευρά της μαύρης γραμμής.
- 1.2.100.** Ένας ποδηλάτης θεωρείται ότι τερματίζει όταν το λάστιχο της μπροστινής ρόδας αγγίξει την νοητή κάθετο της γραμμής τερματισμού. Εν τούτοις, το Φώτο - φίνις καθορίζει πάντα το αποτέλεσμα.

Εκτός και αν αλλιώς έχει καθοριστεί, ο τερματισμός μπορεί να επιβλέπεται και από άλλα κατάλληλα τεχνικά μέσα, τα οποία θα βοηθούν την Αγωνόδικο Επιτροπή.

Στους αγώνες ατομικής χρονομέτρησης, στους αγώνες πίστας και στους αγώνες ορεινής ποδηλασίας ένας ποδηλάτης θεωρείται ότι τερματίζει όταν το λάστιχο της μπροστινής ρόδας έλθει σε επαφή (αγγίξει) μια ηλεκτρονική ταινία χρονομέτρησης, τοποθετημένη στην εκάστοτε γραμμή τερματισμού.

- 1.2.101.** Στους αγώνες Δρόμου, Ορεινής Ποδηλασίας ΒΜΧ, και Συκλοκρός ένα πανό με την επιγραφή « **ΤΕΡΜΑΤΙΣΜΟΣ** » πρέπει να τοποθετείται πάνω από την γραμμή τερματισμού και κάθετα στην διαδρομή του αγώνα.

Σε περίπτωση εξαφάνισης ή καταστροφής του πανό, η γραμμή τερματισμού σημειώνεται με μία καρό σημαία με μαύρα και άσπρα τετράγωνα.

Μία τέτοια σημαία θα χρησιμοποιείται επίσης σε κάθε τερματισμό ή πέρασμα από ενδιάμεσο σημείο για κατάταξη (ενδιάμεσα σπρίντ) όπως επίσης και στην κορυφή των περασμάτων των βουνών κατά την διάρκεια αγώνων δρόμου.

- 1.2.102** Εκτός και αν διαφορετικά έχει οριστεί, σε αγώνες Δρόμου, ΒΜΧ και Πίστας το Φώτο-Φίνις και η ηλεκτρονική χρονομέτρηση είναι υποχρεωτικά.
- 1.2.103.** Το φιλμ ή η εικόνα του Φώτο-φίνις και η ταινία ηλεκτρονικής χρονομέτρησης **θεωρούνται έγκυρα** αποδεικτικά στοιχεία. Σε περίπτωση αμφισβήτησης η διαμαρτυρία για την σειρά τερματισμού μπορούν να τα συμβουλευθούν οι εμπλεκόμενες πλευρές.

Χρονομέτρηση

- 1.2.104.** Για κάθε αγώνα, η Ε.Ο.Ποδηλασίας θα ορίζει έναν επαρκή αριθμό Κομισάριων ή Κριτών Χρονομέτρησης, οι οποίοι έχουν άδεια (δελτίο) από αυτήν. Οι Κομισάριοι - Χρονομέτρες μπορούν να έχουν βοηθούς για άλλες εργασίες εκτός από την χρονομέτρηση, από άλλα άτομα που έχουν άδεια (δελτίο) από την Ε.Ο.Π.

1.2.105. Οι Κομισάριοι Χρονομέτρησης θα καταγράφουν τους χρόνους σε μια φόρμα που θα την υπογράφουν και θα την καταθέτουν στον Κομισάριο Αφίξεων.

1.2.106. Οι χρόνοι καταγράφονται με ηλεκτρονική συσκευή χρονομέτρησης.

Για τους αγώνες πίστας και τους αγώνες κατάβασης και 4Χ ορεινής ποδηλασίας, οι χρόνοι καταγράφονται μέχρι το 1000στό του δευτερολέπτου.

Στους υπόλοιπους αγώνες η χρονομέτρηση καταγράφεται στο πλησιέστερο δευτερόλεπτο κατ' ελάχιστο. Στα αποτελέσματα θα ανακοινώνεται ο χρόνος μέχρι το πλησιέστερο δευτερόλεπτο (Τα αποτελέσματα ανακοινώνονται με την υποδιαίρεση ΩΩ:ΛΛ:ΔΔ (ώρες, λεπτά, δευτερόλεπτα).

Επί πλέον θα υπάρχει και μία χρονομέτρηση χειρός κάθε φορά που κρίνεται αναγκαία ή χρήσιμη.

1.2.107. Σε περίπτωση τερματισμού αθλητών σε γκρουπ, όλοι οι αθλητές του γκρουπ αυτού θα λαμβάνουν τον ίδιο χρόνο.

Εάν υπάρχει διαφορά ενός ή περισσότερων δευτερολέπτων μεταξύ του πίσω μέρους του πίσω τροχού του τελευταίου ποδηλάτη του γκρουπ και του μπροστινού μέρους του μπροστινού τροχού του πρώτου ποδηλάτη του επόμενου γκρουπ, οι χρονομέτρες θα δώσουν νέο χρόνο με βάση τον πρώτο αθλητή αυτού του γκρουπ.

Οποιαδήποτε διαφορά ενός δευτερολέπτου ή περισσότερων (πίσω τροχός – μπροστινός τροχός) ανάμεσα σε ποδηλάτες συνεπάγεται νέο χρόνο.

Κατάταξη

1.2.108. Εκτός ειδικής διάταξης, κάθε ποδηλάτης, για να καταταχθεί, πρέπει, να ολοκληρώσει τον αγώνα αποκλειστικά με τις δικές του δυνάμεις, χωρίς βοήθεια από κανένα άλλο άτομο

1.2.109. Ο ποδηλάτης μπορεί να περάσει την γραμμή τερματισμού με τα πόδια (πεζός), υπό τον όρο να φέρει ή να σπρώχνει το ποδήλατό του.

1.2.110. Η σειρά τερματισμού, οι κερδισμένοι πόντοι και ο αριθμός των διεξαγόμενων γύρων καταγράφονται από τον κομισάριο και τους κριτές άφιξης. Εάν είναι αναγκαίο, η σειρά κατάταξης θα καθορίζεται με βάση τα τεχνικά μέσα που διατίθενται.

1.2.111. Χωρίς να προκαθορίζονται οποιεσδήποτε αλλαγές από την εφαρμογή των κανονισμών, η κατάταξη ενός αγώνα μπορεί να διορθωθεί από την Ε.Ο.Ποδηλασίας μέσα σε 30 ημέρες από το τέλος του αγώνα στο οποίο διαπιστώθηκαν λάθη στην σειρά τερματισμού των αθλητών.

Το Σωματείο του / των θιγομένων αθλητών μπορεί εντός μίας εβδομάδος από το τέλος του αγώνα, να καταθέσει επίσημη έγγραφη προσφυγή προς την Τεχνική Επιτροπή της Ε.Ο.Ποδηλασίας, η οποία θα εμπεριέχει όλα τα συναφή στοιχεία και θα συνοδεύεται από όλες τις σχετικές αποδείξεις.

Η προσφυγή αυτή θα πρέπει να είναι γραμμένη σε επίσημο έγγραφο του Σωματείου στο οποίο ανήκει ο αθλητής ή η αθλήτρια και υπογεγραμμένη από τον Πρόεδρο και τον Γενικό Γραμματέα του εν λόγω Σωματείου ή ομάδας.

Η Ε.Ο.Ποδηλασίας θα ενημερώσει τον οργανωτή και όλους τους εμπλεκόμενους στην διόρθωση ποδηλάτες, αν είναι αναγκαίο, μέσω της ομάδας τους. Εάν ο αγώνας είναι στο Διεθνές Καλεντάρι ενημερώνεται και η UCI. Η Ε.Ο.Ποδηλασίας θα φροντίσει έτσι ώστε όλα τα θέματα που προκύπτουν από την αλλαγή της κατάταξης θα λυθούν σωστά.

§ 8. ΠΡΩΤΟΚΟΛΛΟ ΤΕΛΕΤΗΣ ΑΠΟΝΟΜΩΝ

- 1.2.112.** Κάθε ποδηλάτης που τερμάτισε σε θέση που γίνεται μια απονομή, είναι υποχρεωμένος να συμμετάσχει στις διάφορες τελετές απονομής επάθλων, που έχουν προβλεφθεί από τον οργανωτή, ανάλογα με την θέση του, την κατάταξή του και τις επιδόσεις του όπως απονομή φανέλας, λουλουδιών, μεταλλίων, γύρο θριάμβου, συνέντευξη τύπου κ.λ.π.
- 1.2.113.** Εκτός και αν έχει προβλεφθεί διαφορετικά, ποδηλάτες πρέπει να παρουσιάζονται στην απονομή επάθλων φορώντας την ενδυμασία του αγώνα.

Στους αγώνες ποδηλασίας δρόμου οι αθλητές θα πρέπει να παρουσιάζονται στις επίσημες τελετές όχι αργότερα από 10 λεπτά μετά τον τερματισμό τους, εκτός εάν υπάρχουν κάποιες εξαιρετικές περιστάσεις.

(Τροποποίηση 1.01.2015 και 1.01.2016)

ΤΜΗΜΑ 4: ΕΛΕΓΧΟΣ ΤΩΝ ΑΓΩΝΩΝ

§ 1. ΓΕΝΙΚΗ ΔΙΑΤΑΞΗ

1.2.114. Ο έλεγχος των αγώνων του Εθνικού Αγωνιστικού Προγράμματος (καλαντάρι) ρυθμίζεται είτε από την Τεχνική Επιτροπή της Ε.Ο.Ποδηλασίας, ή τις Τοπικές Επιτροπές, ανάλογα με το είδος του κάθε αγώνα.

§ 2. ΑΓΩΝΟΔΙΚΟΣ ΕΠΙΤΡΟΠΗ

1.2.115. Ο έλεγχος και η διεύθυνση ενός αγώνα ποδηλασίας θα επιβλέπεται από την Αγωνόδικο Επιτροπή. **Η Αγωνόδικος Επιτροπή ενός αγώνα ποδηλασίας θα αποτελείται από επίσημους Κομισάριους ή/και Κριτές Ποδηλασίας.**

Ο διοργανωτής θα πρέπει να εξασφαλίζει τις καλύτερες δυνατές συνθήκες εργασίας για την Αγωνόδικο Επιτροπή.

1.2.116. Η Αγωνόδικος Επιτροπή θα αποτελείται από μονό αριθμό κομισάριων η/ και κριτών. Ανάλογα με τον αγώνα, οι Κομισάριοι και Κριτές, διορίζονται από την Παγκόσμια Ένωση Ποδηλασίας (UCI), την Ευρωπαϊκή Ένωση Ποδηλασίας(UEC), την Ε.Ο. Ποδηλασίας (Κ.Ε.Κ.) ή τα Σωματεία – διοργανωτές ή τις Τοπικές Επιτροπές και Ενώσεις. Ο αριθμός και η θέση καθορίζονται από τους ακόλουθους πίνακες.

ΑΓΩΝΕΣ ΔΡΟΜΟΥ

ΘΕΣΗ ΚΑΙ ΙΔΙΟΤΗΤΑ	ΔΙΟΡΙΖΕΤΑΙ ΑΠΟ	ΔΙΕΘΝΕΣ ΚΑΛΑΝΤΑΡΙ ΔΡΟΜΟΥ					Ποδηλασία ΑμΕΑ
		Ολυμπιακοί Αγώνες	Παγκόσμια Πρωταθλήματα		Ηπειρωτικά Πρωταθλήματα	Παγκόσμια Πρωταθλήματα Μάστερς	Παρα – Ολυμπιακοί Αγώνες
Αλυτάρχης Διεθνής Κομισάριος UCI	UCI	1	1		1	1	1
	Ε.Ο.Π.	-	-		-	-	-
Μέλη της Αγωνοδίκου Επιτροπής, Διεθνείς Κομισάριοι UCI	UCI	4	6		-	-	4
	Ε.Ο.Π.	-	-		2	2	-
Μέλη της Αγωνοδίκου Επιτροπής, Διεθνείς Κομισάριοι UCI ή Εθνικοί Κομισάριοι η Ομοσπονδ. η Περιφερειακοί Κριτές	Ε.Ο.Π.	-	-		-	-	5
Πρόσθετοι κριτές σε αυτοκίνητα η μοτοσικλέτες	Ε.Ο.Π.	10*	8		*	10*	-

ΘΕΣΗ ΚΑΙ ΙΔΙΟΤΗΤΑ	ΔΙΟΡΙΖΕΤΑΙ ΑΠΟ	Παγκόσμιο Καλαντάρι			Ηπειρωτικά Σιρκουί Ανδρών Ελίτ ΚΑΤΗΓΟΡΙΑ			Γυναίκες Ελίτ ΚΑΤΗΓΟΡΙΑ			Έφηβοι και Νεανίδες ΚΑΤΗΓΟΡΙΑ	
		Αγώνες Μιας Ημέρας	Αγώνες με Εταπ	Μεγάλοι Γύροι	HC	1	2	Παγκόσμιο Κύπελλο	1	2	Κύπελλο Εθνών	1
Αλυτάρχης Διεθνής Κομισάριος UCI	UCI	1	1	1	1	1	1	1	1	-	1	-
	Ε.Ο.Π.	-	-	-	-	-	-	-	-	1	-	1
Μέλη της Αγωνοδίκου Επιτροπής, Διεθνείς Κομισάριοι UCI	UCI	2	2	3	-	-	-	-	-	-	-	-
	Ε.Ο.Π.	-	-	-	2	2	-	2	-	-	-	-
Μέλη της Αγωνοδίκου Επιτροπής, Διεθνείς Κομισάριοι UCI ή Εθνικοί Κομισάριοι η Ομοσπονδ. η Περιφερειακοί Κριτές	Ε.Ο.Π.	-	-	-	-	-	2	-	2	2	2	2
Πρόσθετοι κριτές σε αυτοκίνητα η μοτοσικλέτες	Ε.Ο.Π.	3	2-4*	3-6*	2-6*	2-6*	0-2*	1-3*	0-2*	0-2*	0-2*	0-2*

ΕΘΝΙΚΟ ΚΑΛΑΝΤΑΡΙ ΔΡΟΜΟΥ						
ΘΕΣΗ ΚΑΙ ΙΔΙΟΤΗΤΑ	ΔΙΟΡΙΖΕΤΑΙ ΑΠΟ	ΠΑΝΕΛΛΗΝΙΑ ΠΡΩΤΑΘΛΗΜΑΤΑ	ΠΑΝΕΛΛΗΝΙΑ ΚΥΠΕΛΛΑ	ΑΝΑΠΤΥΞΙΑΚΟΙ ΑΓΩΝΕΣ ΒΑΛΚΑΝΙΚΟΙ	ΤΟΠΙΚΑ ΠΡΩΤΑΘΛΗΜΑΤΑ	ΔΙΑΣΥΛΛΟΓΙΚΟΙ ΑΓΩΝΕΣ
Αλυτάρχης Διεθνής Κομισάριος UCI ή Εθνικός Κομισάριος	Ε.Ο.Π.	1	1	1	1	-
	ΣΩΜΑΤΕΙΟ Η ΤΟΠΙΚΗ ΕΠΙΤΡΟΠΗ Η ΕΝΩΣΗ	-	-	-	-	1
Μέλη της Αγωνοδίκου Επιτροπής, Διεθνείς Κομισάριοι UCI ή Εθνικοί Κομισάριοι η Ομοσπονδ. η Περιφερειακοί Κριτές	Ε.Ο.Π.	4	4	3	-	-
	ΣΩΜΑΤΕΙΟ Η ΤΟΠΙΚΗ ΕΠΙΤΡΟΠΗ Η ΕΝΩΣΗ	-	-	-	3	2
Πρόσθετοι κριτές σε αυτοκίνητα η μοτοσικλέτες	Ε.Ο.Π.	5 - 12*	5 - 10*	-	-	-
	ΣΩΜΑΤΕΙΟ Η ΤΟΠΙΚΗ ΕΠΙΤΡΟΠΗ Η ΕΝΩΣΗ			5 - 10*	5 - 8	3 - 8

ΑΓΩΝΕΣ ΠΙΣΤΑΣ

ΕΘΝΙΚΟ ΚΑΛΑΝΤΑΡΙ ΠΙΣΤΑΣ						
ΘΕΣΗ ΚΑΙ ΙΔΙΟΤΗΤΑ	ΔΙΟΡΙΖΕΤΑΙ ΑΠΟ	ΠΑΝΕΛΛΗΝΙΑ ΠΡΩΤΑΘΛΗΜΑΤΑ	ΠΑΝΕΛΛΗΝΙΑ ΚΥΠΕΛΛΑ	ΒΑΛΚΑΝΙΚΟΙ ΑΓΩΝΕΣ	ΤΟΠΙΚΑ ΠΡΩΤΑΘΛΗΜΑΤΑ	ΔΙΑΣΥΛΛΟΓΙΚΟΙ ΑΓΩΝΕΣ
Αλυτάρχης Διεθνής Κομισάριος UCI ή Εθνικός Κομισάριος	Ε.Ο.Π.	1	1	1	-	-
	ΣΩΜΑΤΕΙΟ Η ΤΟΠΙΚΗ ΕΠΙΤΡΟΠΗ Η ΕΝΩΣΗ	-	-	-	1	1
Γραμματέας Εθνικός Κομισάριος UCI	Ε.Ο.Π.	1	1	1	-	-
	ΣΩΜΑΤΕΙΟ Η ΤΟΠΙΚΗ ΕΠΙΤΡΟΠΗ Η ΕΝΩΣΗ				1	
Αφέτης Εθνικός Κομισάριος UCI	Ε.Ο.Π.	1	1	1	-	-
	ΣΩΜΑΤΕΙΟ Η ΤΟΠΙΚΗ ΕΠΙΤΡΟΠΗ Η ΕΝΩΣΗ	-	-	-	1	1
Διαιτητής - Κριτής	Ε.Ο.Π.	1	1	1	-	-
	ΣΩΜΑΤΕΙΟ Η ΤΟΠΙΚΗ ΕΠΙΤΡΟΠΗ Η ΕΝΩΣΗ	-	-	-	1	1
Μέλη της Αγωνοδίκου Επιτροπής, Διεθνείς Κομισάριοι UCI ή Εθνικοί Κομισάριοι η Ομοσπονδ. η Περιφερειακοί Κριτές	Ε.Ο.Π.	4	4	2	-	-
	ΣΩΜΑΤΕΙΟ Η ΤΟΠΙΚΗ ΕΠΙΤΡΟΠΗ Η ΕΝΩΣΗ	-	-	-	2	2
Πρόσθετοι κριτές	Ε.Ο.Π.	5 - 12*	5 - 10*	5 - 10*	-	-
	ΣΩΜΑΤΕΙΟ Η ΤΟΠΙΚΗ ΕΠΙΤΡΟΠΗ Η ΕΝΩΣΗ			-	2 - 3	2 - 3

ΑΓΩΝΕΣ ΟΡΕΙΝΗΣ ΠΟΔΗΛΑΣΙΑΣ

ΕΘΝΙΚΟ ΚΑΛΑΝΤΑΡΙ ΟΡΕΙΝΗΣ ΠΟΔΗΛΑΣΙΑΣ						
ΘΕΣΗ ΚΑΙ ΙΔΙΟΤΗΤΑ	ΔΙΟΡΙΖΕΤΑΙ ΑΠΟ	ΠΑΝΕΛΛΗΝΙΑ ΠΡΩΤΑΘΛΗΜΑΤΑ	ΠΑΝΕΛΛΗΝΙΑ ΚΥΠΕΛΛΑ	ΒΑΛΚΑΝΙΚΟΙ ΑΓΩΝΕΣ	ΤΟΠΙΚΑ ΠΡΩΤΑΘΛΗΜΑΤΑ	ΔΙΑΣΥΛΛΟΓΙΚΟΙ ΑΓΩΝΕΣ
Αλυτάρχης Διεθνής Κομισάριος UCI ή Εθνικός Κομισάριος	Ε.Ο.Π.	1	1	1	1	-
	ΤΟΠΙΚΗ ΕΠΙΤΡΟΠΗ Η ΕΝΩΣΗ	-	-	-	-	1
Βοηθός Αλυτάρχη Διεθνής Κομισάριος UCI ή Εθνικός Κομισάριος	Ε.Ο.Π.	1	1	1	-	-
	ΤΟΠΙΚΗ ΕΠΙΤΡΟΠΗ Η ΕΝΩΣΗ				1	1
Γραμματέας Εθνικός Κομισάριος UCI ή Εθνικός Κομισάριος η Ομοσπονδ. η Περιφερειακός Κριτής	Ε.Ο.Π.	1	1	1	1	-
	ΤΟΠΙΚΗ ΕΠΙΤΡΟΠΗ Η ΕΝΩΣΗ	-	-	-	η 1	1
Αφέτης Εθνικός Κομισάριος UCI ή Εθνικός Κομισάριος η Ομοσπονδ. η Περιφερειακός Κριτής	Ε.Ο.Π.	1	1	1	-	-
	ΤΟΠΙΚΗ ΕΠΙΤΡΟΠΗ Η ΕΝΩΣΗ	-	-	-	1	1
Μέλη της Αγωνοδίκου Επιτροπής, Διεθνείς Κομισάριοι UCI ή Εθνικοί Κομισάριοι η Ομοσπονδ. η Περιφερειακοί Κριτές	Ε.Ο.Π.	4	4	2	-	-
	ΤΟΠΙΚΗ ΕΠΙΤΡΟΠΗ Η ΕΝΩΣΗ	-	-	-	2	2
Πρόσθετοι κριτές	Ε.Ο.Π.	5 - 12*	5 - 10*	5 - 10*	-	-
	ΤΟΠΙΚΗ ΕΠΙΤΡΟΠΗ Η ΕΝΩΣΗ			-	2 - 3	3 - 8

* Σε περιπτώσεις όπου σύμφωνα με την εκτίμηση της Κ.Ε.Κριτών ή της Τεχνικής Επιτροπής της Ε.Ο.Ποδηλασίας απαιτείται μεγαλύτερος αριθμός κομισάριων ή και κριτών, τότε τα ανώτατα όρια της Αγωνοδίκου Επιτροπής διευρύνονται.

Κανένα Φύλλο Αγώνα που περιλαμβάνεται στο αγωνιστικό καλαντάρι της Ε.Ο.Ποδηλασίας δεν θα θεωρείται ότι είναι έγκυρο δεν υπάρχει σε αυτό το

ονοματεπώνυμο και την υπογραφή του Αλυτάρχη και των αναφερομένων σε αυτό, μελών της Αγωνοδίκου Επιτροπής.

Η σύνθεση της Αγωνοδίκου Επιτροπής θα πρέπει υποχρεωτικά να αναφέρεται στην Προκήρυξη του αγώνα που διοργανώνεται από ένα Σωματείο ή μια Τοπική Επιτροπή ή Ένωση, ή από έναν άλλο φορέα.

1.2.117. Η Αγωνοδίκος Επιτροπή θα υποστηρίζεται από Κομισάριο Χρονομέτρησης και Κομισάριο Γραμματείας σε όλους τους αγώνες, που θα διορίζονται σύμφωνα με τους παραπάνω πίνακες.

Επίσης η Αγωνοδίκος Επιτροπή θα πλαισιώνεται από χρονομέτρες, χειριστές Φώτο – Φίνις και πιθανόν άλλα άτομα οργανωτικής υποδομής, που είναι διορισμένοι από τον οργανωτή του αγώνα.

Στην περίπτωση μη ύπαρξης Κεντρικής Επιτροπής Κριτών της Ε.Ο.Π (Κ.Ε.Κ.) τις αρμοδιότητες αυτής ασκεί η Τεχνική Επιτροπή της Ε.Ο.Π.

Αλυτάρχης (Πρόεδρος της Αγωνοδίκης Επιτροπής)

1.2.118. Ο Αλυτάρχης σε κάθε αγώνα διορίζεται από την Κεντρική Επιτροπή Κριτών (ή σε περίπτωση μη ύπαρξης από την Τεχνική Επιτροπή) της Ε.Ο.Ποδηλασίας ή τις Τοπικές Επιτροπές, και Ενώσεις ανάλογα με την περίπτωση όπως αναφέρεται στους Πίνακες του άρθρου 1.2.116

Ο ίδιος ή άλλος Κομισάριος που θα ορίσει, θα αναλαμβάνει την διεύθυνση του αγώνα.

Έχει την γενική διεύθυνση του αγώνα, και είναι ο αρμόδιος να καθορίσει θέσεις και καθήκοντα για τα μέλη της Αγωνοδίκου Επιτροπής.

Στα Πανελλήνια Πρωταθλήματα και Κύπελλα, στη θέση του Αλυτάρχη θα διορίζονται μόνον Διεθνείς Κομισάριοι U.C.I. ή Εθνικοί Κομισάριοι Ε.Ο.Π. (κατά προτίμηση της ειδικότητας του αγωνίσματος).

Στους Αναπτυξιακούς Αγώνες, στη θέση του Αλυτάρχη θα μπορούν να διορίζονται ιεραρχικά Διεθνείς Κομισάριοι U.C.I., Εθνικοί Κομισάριοι Ε.Ο.Π. ή Ομοσπονδιακοί Κριτές Ε.Ο.Π.

Στους ανωτέρω αναφερόμενους αγώνες αλλά και στα Τοπικά Πρωταθλήματα και Κύπελλα και τους Διασυλλογικούς αγώνες, σε περίπτωση μη διαθεσιμότητας άλλων ανωτέρων βαθμίδων κριτών, θα μπορούν να διορίζονται και Περιφερειακοί Κριτές.

Κομισάριος (Έφορος) Αφίξεων

1.2.119. Ένα από τα μέλη της Αγωνοδίκου Επιτροπής θα ορίζεται ως Κομισάριος Αφίξεων. Ο Κομισάριος Αφίξεων μπορεί να βοηθηθεί, με δική του ευθύνη, από άτομα που διορίζονται ως βοηθοί του.

1.2.120. **Ο Κομισάριος (Έφορος) Αφίξεων είναι ο μόνος υπεύθυνος για τις αφίξεις.** Θα καταγράφει την σειρά τερματισμού, τους κερδισμένους πόντους και τους γύρους που καλύπτουν οι αθλητές, και θα τα καταθέτει στον Αλυτάρχη.

- 1.2.121.** Ο Κομισάριος Αφίξεων, θα πρέπει να έχει στην διάθεση του ένα υπερυψωμένο και σκεπασμένο βάθρο, στο ύψος της γραμμής τερματισμού.

Συνέδριο - Σύσκεψη

- 1.2.122.** Η Αγωνόδικος Επιτροπή στο σύνολό της ή οι Κομισάριοι του αγώνα συνεδριάζουν προ της ενάρξεως κάθε αγώνα. Επιπλέον θα παρίστανται στο Τεχνικό Συνέδριο με τον διοργανωτή και οι αθλητικοί διευθυντές / αρχηγοί των ομάδων.

Φύλλο Αγώνα - Αναφορά

- 1.2.123.** Η Αγωνόδικος Επιτροπή συμπληρώνει λεπτομερώς το Φύλλο Αγώνα. Σε αυτό σημειώνονται και επισυνάπτονται τα παρακάτω:

- οι δηλωθέντες ποδηλάτες με τα νούμερά τους
- οι ποδηλάτες που δεν προσήλθαν
- οι ποδηλάτες που τερμάτισαν
- η κατάταξη
- οι επιβληθείσες ποινές
- Αντίγραφο του Προγράμματος ή του Τεχνικού Οδηγού του αγώνα.

Επίσης πρέπει να επισυνάπτονται τα φύλλα των χρονομετρών και οι ατομικές αναφορές των κομισάριων. Το Φύλλο Αγώνα και τα υπόλοιπα στοιχεία στέλνονται **εντός 10 ημερών, από την επόμενη του αγώνα** στην Τεχνική Επιτροπή της Ε.Ο.Ποδηλασίας, ώστε να ελεγχθούν και επικυρωθούν τα αποτελέσματα του αγώνα.

(Τροποποίηση 1.1.2013)

- 1.2.124.** Ο Αλυτάρχης του αγώνα, θα συμπληρώσει λεπτομερή αναφορά σε έντυπη φόρμα που χορηγείται από την Ε.Ο.Ποδηλασίας. Θα κάνει την αποτίμηση του αγώνα και θα την στείλει στην Ε.Ο.Ποδηλασίας, συνοδευόμενη από τα πρωτότυπα φύλλα αγώνα, σε 14 το πολύ μέρες.

Αυτή η αναφορά θα περιλαμβάνει κυρίως:

- τις ελλείψεις που παρατηρήθηκαν σε ανθρώπινο δυναμικό.
- τις ελλείψεις που παρατηρήθηκαν στην υλικοτεχνική υποδομή.
- τον αριθμό των συμμετεχόντων
- τις παρατηρήσεις και χρήσιμες προτροπές

Έξοδα

- 1.2.125.** Τα μέλη της Αγωνοδίκου Επιτροπής έχουν δικαίωμα να αποζημιωθούν για τα έξοδά τους και τις υπηρεσίες που προσφέρουν. Εκτός από τους Κομισάριους που ορίζονται και αποζημιώνονται από την UCI, τα ποσά αυτά καθορίζονται κάθε χρόνο από την Ε.Ο.Ποδηλασίας σε συνεργασία με τον Πανελλήνιο Σύνδεσμο Κριτών Ποδηλασίας.

§ 3. ΕΞΟΥΣΙΕΣ ΤΗΣ ΑΓΩΝΟΔΙΚΟΥ ΕΠΙΤΡΟΠΗΣ

1.2.126. Η Αγωνόδικος Επιτροπή επαληθεύει εάν οι Ειδικοί Κανονισμοί του αγώνα (προκήρυξη) είναι σύμφωνοι με τον παρόντα κανονισμό. Διορθώνει τις διατάξεις που δεν είναι σύμφωνες και το αναφέρει στο συνέδριο, με τον διοργανωτή και τους αθλητικούς διευθυντές και / ή τους αρχηγούς των ομάδων.

1.2.127. Η Αγωνόδικος Επιτροπή θα διορθώσει κάθε ανωμαλία που παρατηρείται στην διοργάνωση του αγώνα.

1.2.128. Οι κομισάριοι και οι κριτές ελέγχουν τις παραβάσεις και επιβάλλουν τις ποινές σε θέματα της αρμοδιότητάς τους.

Κάθε κομισάριος ή κριτής παρατηρεί και ελέγχει προσωπικά τις παραβάσεις και τις σημειώνει σε μία αναφορά με την υπογραφή του. Οι αναφορές των κομισάριων και των κριτών έχουν αποδεικτική ισχύ όσον αφορά τα γεγονότα που ελέγχουν, εκτός αποδείξεως του εναντίον.

Οι ποινές επιβάλλονται από την Αγωνόδικο Επιτροπή, με πλειοψηφία.

1.2.129. Επί πλέον κάθε κομισάριος ή κριτής έχει την δικαιοδοσία να πάρει ατομικά τα ακόλουθα μέτρα, πάντα σε συνεργασία με τον Αλυτάρχη του αγώνα :

1. να αρνηθεί την εκκίνηση σε ποδηλάτες που δεν είναι σύμφωνοι με τον κανονισμό ή που δεν είναι φανερά σε κατάσταση να συμμετέχει στον αγώνα.

2. να προειδοποιήσει ή να δώσει μομφή.

3. να θέσει αμέσως εκτός αγώνα έναν ποδηλάτη που διαπράττει ένα σοβαρό λάθος, ή που δεν είναι πια φανερά σε κατάσταση να συνεχίσει τον αγώνα, ή που έχει καθυστερήσει τόσο πολύ που δεν μπορεί να πιάσει τους άλλους ή που αποτελεί κίνδυνο για άλλα άτομα.

(Τροποποίηση 1.01.2013)

Τέτοιες αποφάσεις θα σημειώνονται και θα υπογράφονται σε μια έκθεση. Δεν γίνονται προσφυγές σε τέτοιου είδους αποφάσεις.

1.2.130. Η Αγωνόδικος Επιτροπή ή, αν είναι απαραίτητο, κάθε κομισάριος ή κριτής προσωπικά, παίρνει όλες τις αποφάσεις που επιβάλλονται για να διασφαλισθεί η ομαλή διεξαγωγή του αγώνα. Αυτές οι αποφάσεις λαμβάνονται σύμφωνα με τις διατάξεις που εφαρμόζονται στον παρόντα κανονισμό, και στο μέτρο του δυνατού, αφού ληφθεί υπόψη η γνώμη της διεύθυνσης της διοργάνωσης.

Σε οποιασδήποτε περίπτωση μη συμμόρφωσης σε Κανονισμούς που δεν μπορεί να διορθωθεί εγκαίρως, η εκκίνηση του αγώνα μπορεί να καθυστερήσει ή ο αγώνας να ακυρωθεί ή να σταματήσει. Η Αγωνόδικος Επιτροπή μπορεί να αποχωρήσει από τον αγώνα αν είναι απαραίτητο, είτε με δική της πρωτοβουλία ή κατόπιν εντολής της Ε.Ο.Ποδηλασίας.

(Τροποποίηση 1.01.2016)

1.2.131. Οι κάτοχοι των δελτίων (ποδηλάτες η προπονητές) και οι συνοδοί των σωματείων που δεν ακολουθούν τις οδηγίες των κοιμισάριων τιμωρούνται με αποκλεισμό του οποίου η διάρκεια καθορίζεται από μία μέρα έως 6 μήνες η / και χρηματικό πρόστιμο από 60 έως 600€.

1.2.132. Χωρίς να παραβλέπονται οι διατάξεις του άρθρου 12.1.012 των Πειθαρχικών Μέτρων και Ποινών, δεν επιτρέπεται καμία Ένσταση κατά μίας εκτίμησης, παρατήρησης, εφαρμογής των Κανονισμών η κατά των αποφάσεων μιας Αγωνοδίκου Επιτροπής, ή κάποιου Κομισάριου ή Κριτή ατομικά, κατά την διάρκεια ενός αγώνα ποδηλασίας, χωρίς αυτό να σημαίνει ότι αναιρούνται και δεν εφαρμόζονται τα Πειθαρχικά μέτρα και οι ποινές που αναφέρονται σε όλους τους Κανονισμούς της Ε.Ο.Ποδηλασίας.

Οι αποφάσεις της Αγωνοδίκου Επιτροπής είναι τελεσιδικές.

Παρόλα αυτά επιτρέπεται να γίνει γραπτή προσφυγή από κάποιον αγωνιζόμενο ή εκπρόσωπό του, στην Τεχνική Επιτροπή της Ε.Ο.Ποδηλασίας, σε διάστημα 5 το πολύ ημερολογιακών ημερών από το τέλος ενός αγώνα.

Η προσφυγή αυτή θα πρέπει να είναι γραμμένη σε επίσημο έγγραφο του Σωματείου στο οποίο ανήκει ο αθλητής ή η αθλήτρια και υπογεγραμμένη από τον Πρόεδρο και τον Γενικό Γραμματέα του εν λόγω Σωματείου. Θα πρέπει να φέρει την σφραγίδα του σωματείου και θα συνοδεύεται από αποδεικτικά στοιχεία που να τεκμηριώνουν την προσφυγή αυτή.

(Τροποποίηση 1.1.2013)

Βαθμολογίες – Κατατάξεις - Κύπελλα – Σειρές Αγώνων

1.2.133. Αποσύρεται από οποιαδήποτε κατάταξη ή / και ή βαθμολογία ποδηλάτης που:

- 1.** Έχει αποβληθεί από τους αγώνες της Ε.Ο.Ποδηλασίας η / και της UCI, για την αγωνιστική περίοδο που διεξήχθη ο αγώνας όπου υπέπεσε στην παράβαση που είχε σαν συνέπεια την αποβολή και για όσο καιρό βρίσκεται σε αυτή την κατάσταση.
- 2.** Είναι σε διαθεσιμότητα λόγω θετικού δείγματος σε έλεγχο doping, μέχρι η υπόθεσή του να τελεσιδικήσει.

1.2.134 Σε περίπτωση που ο εν λόγω ποδηλάτης κριθεί ένοχος σε παράβαση που αφορά τους κανονισμούς ντόπινγκ αποβάλλεται από όλες τις κατατάξεις και βαθμολογίες για την περίοδο που παραμένει τιμωρημένος.

ΚΕΦΑΛΑΙΟ 3. ΕΞΟΠΛΙΣΜΟΣ

ΤΜΗΜΑ 1: ΓΕΝΙΚΕΣ ΔΙΑΤΑΞΕΙΣ

1.3.001. Κάθε κάτοχος δελτίου πρέπει να φροντίσει ώστε ο εξοπλισμός του (ποδήλατο με αξεσουάρ και άλλα συναρμολογημένα εξαρτήματα, κράνος, ένδυση κλπ) δεν εγκυμονεί με την ποιότητά του, τα υλικά ή τον σχεδιασμό, κανένα κίνδυνο για τον ίδιο ή τους άλλους.

1.3.001.b. Κάθε κάτοχος δελτίου πρέπει να επιβεβαιώνει (να είναι υπεύθυνος για το) ότι ο εξοπλισμός που χρησιμοποιεί σε αγώνες δρόμου, πίστας ή σικλοκρός, είναι πιστοποιημένος από την UCI σύμφωνα με τα πρωτόκολλα που είναι αναρτημένα στην ιστοσελίδα της UCI.

(Τροποποίηση 1.1.2013)

1.3.002. Η Ε.Ο.Ποδηλασίας και η UCI, δεν είναι υπεύθυνη για οποιοσδήποτε συνέπειες ή ατυχήματα που μπορεί να προκαλέσει η επιλογή (ποιότητα) του χρησιμοποιούμενου εξοπλισμού από τους κατόχους των δελτίων, ούτε από **ατέλειες που πιθανόν να έχει αυτός**, την έλλειψή του ή από τον **αντικανονικό** εξοπλισμό.

1.3.003. Σε καμία περίπτωση δεν προκύπτει ευθύνη της Ε.Ο.Ποδηλασίας, για το γεγονός ότι ποδηλάτης, που συμμετέχει σε αγώνα με αντικανονικό εξοπλισμό πήρε εκκίνηση.

Έλεγχοι του εξοπλισμού που ενδέχεται να γίνουν από την Αγωνόδοκο Επιτροπή, την Ε.Ο.Ποδηλασίας ή τους Τεχνικούς Επιτετραμμένους αυτής, έχουν να κάνουν με την γενική εξωτερική επάρκεια (χρήση) του εξοπλισμού για καθαρά αθλητικούς σκοπούς, και όχι με την ποιότητα του.

Όπου απαιτείται, οι έλεγχοι σχετικά με τον εξοπλισμό και το υλικό μπορεί να πραγματοποιηθούν, μετά τον αγώνα, μετά από απόφαση του Αλυτάρχη.

Τεχνικές καινοτομίες

1.3.004. Εκτός από τους αγώνες ορεινής ποδηλασίας, καμία τεχνική καινοτομία (πατέντα) που αφορά σε ότι χρησιμοποιείται, φοριέται ή μεταφέρεται στην ποδηλασία (ποδήλατα, εξοπλισμός που προστίθεται σε αυτά, αξεσουάρ, κράνη, ρουχισμός, μέσα επικοινωνίας κλπ) δεν επιτρέπεται χωρίς την έγκριση της U.C.I.

Αιτήσεις για έγκριση τέτοιων καινοτομιών, θα πρέπει να κατατίθενται στην U.C.I., συνοδευόμενες από τα απαραίτητα έγγραφα.

Το κόστος εξέτασης τέτοιων τεχνικών καινοτομιών θα επιβαρύνει αυτόν που κάνει το αίτημα και καθορίζεται από το Διοικητικό Συμβούλιο της UCI.

Η εξέταση μιας καινοτομίας θα γίνεται μονάχα όσον αφορά στην αθλητική πλευρά του πράγματος και η απάντηση θα πρέπει να δίνεται το αργότερο σε διάστημα 6 μηνών από την ημέρα της αίτησης.

(Τροποποίηση 1.1.2013)

Δεν επιτρέπεται καμιά τεχνική καινοτομία, όπως περιγράφεται στο παρόν άρθρο εάν δεν εναρμονίζεται πλήρως με τους παρόντες κανονισμούς.

- 1.3.005.** Εάν κατά την εκκίνηση ενός αγώνα ή ενός ετάπ, η Αγωνόδικος Επιτροπή διαπιστώσει ότι ένας αθλητής παρουσιάζεται με μια τεχνική καινοτομία που δεν έχει ακόμα εγκριθεί από την U.C.I., δεν θα επιτρέψει στον αθλητή να πάρει εκκίνηση, με αυτήν την καινοτομία.

Στην περίπτωση της χρήσης κατά την διάρκεια ενός αγώνα, ο αθλητής αυτομάτως θα αποκλείεται.

Δεν υπάρχει η δυνατότητα ένστασης σε μια τέτοια απόφαση της Αγωνοδίκου Επιτροπής.

Ποιότητα - Ασφάλεια

- 1.3.005.α.** Ο ποδηλάτης πρέπει να φροντίσει σε ότι αφορά το ποδήλατό του περιλαμβανομένων των αξεσουάρ και των τοποθετημένων εξαρτημάτων, ώστε να μην συνιστούν, με την ποιότητά τους, το υλικό ή την σχεδιάσή τους, κανένα κίνδυνο για τον ίδιο ή τους άλλους συμμετέχοντες στους αγώνες.

ΤΜΗΜΑ 2: ΠΟΔΗΛΑΤΑ

Προκαταρκτική Σημείωση

Τα ποδήλατα θα πρέπει να είναι συνυφασμένα με το πνεύμα και τις αρχές της ποδηλασίας σαν άθλημα.

Το πνεύμα επιτάσσει, οι ποδηλάτες να συμμετέχουν στους διάφορους αγώνες Ύεπι ίσους όροις Ύ.

Οι αρχές επιβάλλουν την προτεραιότητα του ανθρώπου έναντι της μηχανής.

§ 1. ΑΡΧΕΣ.

Ορισμός

- 1.3.006.** Το ποδήλατο είναι ένα όχημα με δύο τροχούς που έχουν ίδια διάμετρο. Ο εμπρός τροχός θα πρέπει να στρίβει και ο πίσω θα πρέπει να κινείται με ένα σύστημα που περιλαμβάνει πεντάλ και αλυσίδα.

Τύπος

- 1.3.007.** Τα ποδήλατα πρέπει να είναι ενός τύπου που είναι ή που μπορεί να είναι εμπορεύσιμο για όλους όσους ασχολούνται με την ποδηλασία ως άθλημα.

Δεν επιτρέπεται η χρήση ποδηλάτου σχεδιασμένου ειδικά για την κατάκτηση κάποιας ειδικής επίδοσης (ρεκόρ ή άλλη).

Θέση

- 1.3.008.** Ο ποδηλάτης πρέπει να είναι καθιστός πάνω στο ποδήλατό του. Σε αυτή τη θέση πρέπει να στηρίζεται (ακουμπάει) μόνο στα εξής σημεία : τα πόδια στα πετάλια, τα χέρια στο τιμόνι και να κάθεται στη σέλλα.

Οδήγηση

- 1.3.009.** Το ποδήλατο θα πρέπει να έχει ένα τιμόνι έτσι ώστε να μπορεί να οδηγείται και να κάνει μανούβρες με τις καλύτερες δυνατές προϋποθέσεις και με κάθε ασφάλεια.

Πρώθηση

- 1.3.010.** Η πρώθηση του ποδηλάτου γίνεται μόνο με τη χρήση των ποδιών (κατώτερη μυϊκή αλυσίδα) με κυκλική κίνηση με την βοήθεια του πεντάλ χωρίς ηλεκτρική ή άλλη βοήθεια.

Στην ποδηλασία ΑμεΑ, μηχανικές προσθήκες/ορθοπεδικά στηρίγματα για άνω ή κάτω άκρων μπορεί να χρησιμοποιηθούν μόνο από τους αθλητές οι οποίοι έχουν αξιολογηθεί σύμφωνα με τη διαδικασία ταξινόμησης UCI και οι οποίοι είναι σε κατάσταση επανελέγχου(R) ή επιβεβαίωσης(C).

Σε καμία περίπτωση δεν μπορεί να χρησιμοποιηθούν μηχανικές προσθήκες/ορθοπεδικά στηρίγματα για τα κάτω άκρα παρά μόνο στην ποδηλασία ΑμεΑ.

§ 2. ΤΕΧΝΙΚΕΣ ΠΡΟΔΙΑΓΡΑΦΕΣ.

Όλα τα ποδήλατα που προμηθεύονται οι αθλητές και τα σωματεία θα πρέπει να τηρούν υποχρεωτικά τις παρακάτω προδιαγραφές.

Αρμόδια να κρίνει αν τα ποδήλατα πληρούν τους τεχνικούς όρους και τις προδιαγραφές, ώστε να επιτραπεί η χρήση τους σε ένα αγώνα ποδηλασίας, είναι η εκάστοτε Αγωνόδικος Επιτροπή.

Οι τεχνικές προδιαγραφές που ακολουθούν εφαρμόζονται στα ποδήλατα που χρησιμοποιούνται στο δρόμο, στην πίστα και στο σικλο – κρός εκτός των περιπτώσεων που αναφέρεται κάτι ειδικό.

Τα ιδιαίτερα χαρακτηριστικά των ποδηλάτων που χρησιμοποιούνται στην Ορεινή Ποδηλασία, το BMX, τα Trials, την καλλιτεχνική ποδηλασία καθώς και τα ποδήλατα των ατόμων με αναπηρίες, θα κατασκευάζονται με βάση τους κανονισμούς του αθλήματος για το οποίο προορίζονται.

1.3.011. Α) Διαστάσεις – Μετρήσεις (ΣΧΕΔΙΟ 1)

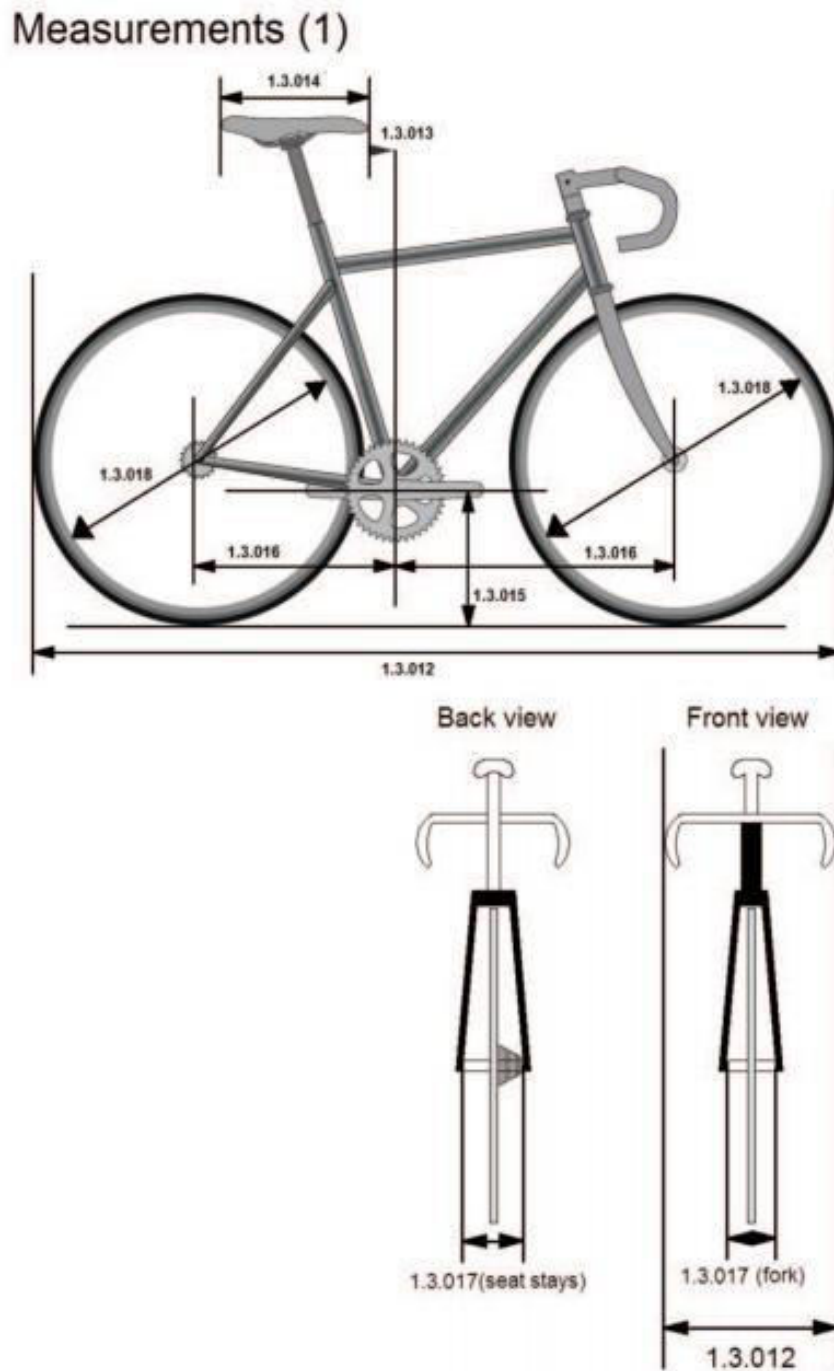

ΣΧΕΔΙΟ 1

1.3.012. Ένα ποδήλατο δεν πρέπει να έχει μέγιστο μήκος πάνω από 185 εκ. και μέγιστο πλάτος 50 εκ.

Ένα ποδήλατο τάντεμ δεν πρέπει να έχει μέγιστο μήκος πάνω από 270 εκ. και μέγιστο πλάτος 50 εκ.

1.3.013. Το άκρο της σέλας πρέπει να βρίσκεται τουλάχιστον 5 εκ. πίσω από την κάθετο που περνάει από τον άξονα του πεταλιού (παραπομπή 1). Αυτός ο περιορισμός δεν εφαρμόζεται στα ποδήλατα των αθλητών που παίρνουν μέρος στα αγωνίσματα πίστας: σπρίντ, κέϊριν, 200, 500 και 1000 μέτρα ατομικής χρονομέτρησης. Γενικά το άκρο της σέλας σε καμία περίπτωση δεν είναι δυνατόν να περνάει μπροστά από την κάθετο που περνάει από τον άξονα του πεταλιού.

Το άκρο της σέλας μπορεί να μετακινηθεί προς τα εμπρός μέχρι την κάθετη γραμμή που διέρχεται από τον άξονα της μεσαίας τριβής, όπου αυτό είναι απαραίτητο "για μορφολογικούς λόγους".

Θα πρέπει να γίνει κατανοητό ότι η αναφορά "για μορφολογικούς λόγους" υποδηλώνει οτιδήποτε έχει σχέση με το μέγεθος ή το μήκος των μελών και του σκελετού του αθλητή.

Κάθε αθλητής που, για τους λόγους αυτούς, θεωρεί ότι πρέπει να χρησιμοποιήσει ένα ποδήλατο μικρότερων διαστάσεων από αυτές των κανονισμών, θα πρέπει να ενημερώσει την Αγωνόδικο Επιτροπή για το γεγονός αυτό κατά το χρόνο του τεχνικού ελέγχου των ποδηλάτων.

Μόνο μία εξαίρεση για μορφολογικούς λόγους μπορεί να ζητηθεί; είτε το άκρο της σέλας μπορεί να μετακινηθεί προς τα εμπρός ή οι επεκτάσεις του τιμονιού μπορεί να μετακινηθεί προς τα εμπρός, σύμφωνα με το άρθρο 1.3.023.

(Τροποποίηση 1.1.2013)

Measurements (2)



ΜΕΤΡΗΣΕΙΣ - ΣΧΕΔΙΟ 2

1.3.014. Το επίπεδο που ορίζεται (περνάει) από τα υψηλότερα σημεία στο μπροστινό και πίσω μέρος της σέλλας θα πρέπει να έχει μέγιστη γωνία κλίσης 9° από το οριζόντιο.

Σε περίπτωση μεγαλύτερης κλίσης η σέλα θα πρέπει να ξανά ρυθμιστεί. Το μήκος της σέλλας θα πρέπει να είναι τουλάχιστον 24 εκ. και 30 εκ. το μέγιστο. Επιτρέπεται μία ανοχή 5 χιλιοστά.

(Τροποποίηση 1.12.2015)

1.3.015. Η απόσταση μεταξύ του άξονα του πεταλιού και του εδάφους πρέπει να είναι τουλάχιστον 24 εκ. και 30 εκ. το μέγιστο.

1.3.016. Η απόσταση μεταξύ των καθέτων που περνάνε από τον άξονα του πεταλιού και τον άξονα του εμπρόσθιου τροχού πρέπει να είναι τουλάχιστον 54 εκ. και το πολύ 65 εκ.

Η απόσταση μεταξύ των κάθετων που περνάνε από τον άξονα του πεταλιού και τον άξονα του πίσω τροχού πρέπει να είναι τουλάχιστον 35 εκ. και το πολύ 50 εκ. (παραπομπή 1)

1.3.017. Η απόσταση μεταξύ των εσωτερικών άκρων των πιρουινιών δεν θα ξεπερνάει τα 11,5 εκ. Η απόσταση μεταξύ των εσωτερικών άκρων του ψαλιδιού (πίσω στηριγμάτων του τροχού) δεν θα ξεπερνάει τα 14,5 εκ.

(Τροποποίηση 1.01.2016)

1.3.018. Οι τροχοί του ποδηλάτου μπορούν να είναι διαμέτρων, μεταξύ 55 εκ. και 70 εκ. το πολύ, περιλαμβανομένου και του ελαστικού. Για ποδήλατα σίκλο-κρός το πλάτος του ελαστικού δεν θα πρέπει να ξεπερνάει τα 33 χιλιοστά και να μην έχει καρφιά.

Για τους αγώνες δρόμου και σίκλο-κρός με μαζική εκκίνηση θα πρέπει να χρησιμοποιούνται τροχοί που προηγουμένως έχουν την έγκριση της UCI. Οι τροχοί θα έχουν 12 τουλάχιστον ακτίνες, οι οποίες θα είναι στρογγυλές, πλακέ ή οβάλ, το δε πάχος οποιασδήποτε τομής τους δεν θα υπερβαίνει τα 10 χιλιοστά.

Για να πάρουν αυτή την έγκριση, οι τροχοί θα πρέπει να υποβληθούν σε κάθετο τεστ θραύσης, ως εξής:

Μέθοδος δοκιμής: Κατακόρυφη πτώση δοκιμής

Κάθετη δοκιμής πτώσης (εξουδετέρωση της αναπήδησης του άκμονα)

Ενεργειακό επίπεδο:

40 Joules

Γεωμετρία επιπτώσεων πρόσκρουσης:

Επίπεδο αμόνι χάλυβα, η επιφάνεια πρόσκρουσης καλύπτεται με ένα επίθεμα σιλικόνης καουτσούκ πάχους 20 χιλιοστών (Σκληρότητα Shore A = 50 +/- 5,

Συμπίεση καθορισμένη στο 40% acc. ASTM D395 Μέθοδος Β). Το λαστιχένιο επίθεμα πρέπει να παραμείνει άθικτο.

Μάζα των επιπτώσεων:

Φάσμα των 6 - 10 κιλά

Η ενέργεια πρέπει πάντα να παραμείνει στα 40 Joules στο χτύπημα με ανοχή +/- 5%.

Σημείο κρούσης:

- Ένα χτύπημα στις 90° από την οπή της βαλβίδας, προσαρμοσμένη ώστε σημείο πρόσκρουσης του άκμονα να είναι ανάμεσα στις ακτίνες.

Για να πιστοποιηθεί ότι έχουν περάσει το τεστ, οι ζάντες αλουμινίου ή/και κάρμπον (ίνες άνθρακα) πρέπει να

- Μην έχουν ορατές ρωγμές ή αποκόλληση.
- Να μην παρατηρηθεί καμία αλλαγή στο πλευρικό προφίλ ή πλευρική παραμόρφωση άνω του 1,0 χιλιοστού.
- Να μην παρατηρηθεί καμία αλλαγή στο διαμετρικό προφίλ ή παραμόρφωση της διαμέτρου άνω του 1,0 χιλιοστού.

Τροχοί που ορίζονται ως παραδοσιακοί τροχοί δεν χρειάζεται πρέπει να πιστοποιούνται.

Ορισμός του Παραδοσιακού τροχών:

Κριτήρια:

Υψος ζάντας (προφίλ): Λιγότερο από 25 χιλιοστά.

Υλικό ζάντας: κράμα

Ακτίνες: Τουλάχιστον ακτίνες 20 από χάλυβα, οι οποίες να είναι αποσπώμενες.

Γενικά: Όλα τα εξαρτήματα θα πρέπει να είναι αναγνωρίσιμα και να διατίθενται στο εμπόριο.

Στα αγωνίσματα πίστας, η χρήση μπροστινό κλειστού τροχού (δίσκου) επιτρέπεται μόνο στους αγώνες χρονομέτρησης.

Παρόλα αυτά, η επιλογή και χρήση των τροχών συνεχίζουν να υπόκεινται στις διατάξεις των άρθρων 1.3.001 με 1.3.003

1.3.019. Βάρος

Το βάρος ενός ποδηλάτου δεν μπορεί να είναι λιγότερο από 6,8 κιλά.

1.3.020. Ιδιαιτερότητες

Για αγωνίσματα δρόμου εκτός των ατομικών χρονομέτρων, και των αγώνων συκλοκρός, ο σκελετός ενός ποδηλάτου θα πρέπει να έχει τριγωνικό σχήμα (παραδοσιακό σχήμα).

Θα πρέπει να είναι κατασκευασμένος με σωλήνες ίδιας ή διαβαθμισμένης διατομής (η οποία διατομή, θα μπορεί να είναι στρογγυλή, οβάλ, πλακέ, σταγονοειδής ή διαφορετικής εγκάρσιας τομής) έτσι ώστε καθένας από τους σωλήνες αυτούς (με εξαίρεση τις αντηρίδες της αλυσίδας και τις αντηρίδες της σέλλας) να περικλείει (περιλαμβάνει) μία νοητή ευθεία γραμμή.

Οι σωλήνες που αποτελούν τον σκελετό θα πρέπει να είναι ενωμένοι μεταξύ τους με τον ακόλουθο τρόπο :

ο επάνω σωλήνας (1) (βασικός) ενώνει το επάνω μέρος του (εμπρός) σωλήνα του τιμονιού (2) και το επάνω μέρος του σωλήνα της σέλλας (4), ο σωλήνας της σέλλας (από όπου βγαίνει ο σωλήνας (ντίζα) στήριξης της σέλλας) ενώνεται με το κέλυφος (περίβλημα) του άξονα της μεσαίας τριβής, ο κάτω σωλήνας (3) ενώνει το κέλυφος (περίβλημα) του άξονα της μεσαίας τριβής με το κάτω μέρος του (εμπρός) σωλήνα του τιμονιού.

Τα πίσω τρίγωνα σχηματίζονται από τις αντηρίδες της αλυσίδας (6), τις αντηρίδες της σέλλας (5) και τον σωλήνα της σέλλας (4), όπου οι αντηρίδες της σέλλας ενώνονται με τον σωλήνα της σέλλας σε σημεία που καθορίζονται από τα όρια κλήσης του πάνω σωλήνα.

Το μέγιστο πάχος των σωλήνων αυτών θα είναι 8 εκ. και το ελάχιστο 2.5 εκ. Το ελάχιστο πάχος των αντηρίδων της αλυσίδας (6) και των αντηρίδων της σέλλας (5) μπορεί να μειωθεί στο 1εκ. Οι 2 σωλήνες (πόδια) του πιρουνιού θα πρέπει να έχουν ελάχιστο πάχος 1εκ. Θα μπορούν δε να είναι ίσιοι ή με κλίση (7). (ΣΧΗΜΑ 3)

Ο οριζόντιος σωλήνας μπορεί να μην είναι παράλληλος προς το έδαφος (μοντέλα SLOOPING) αλλά να έχει κλίση.

Σε αυτή την περίπτωση η κλίση του θα πρέπει να είναι τέτοια ώστε (με βάση τα σημεία ένωσης του σωλήνα αυτού εμπρός (στον σωλήνα του τιμονιού) και πίσω (στον σωλήνα της σέλλας)) στο στενότερο σημείο του, να μπορεί, ο σωλήνας αυτός να χωράει σε ένα κάθετο ορθογώνιο παραλληλόγραμμο επίπεδο μεγίστου ύψους 16 εκ. και ελάχιστο πάχος 2.5 εκ.

Το ωφέλιμο πλάτος της ζώνης του εμπρός σωλήνα δεν μπορεί να υπερβαίνει 16 cm στο στενότερο σημείο της εσωτερικής σύνδεσης του άνω σωλήνα και κάτω σωλήνα και το μπροστινό μέρος του πλαισίου του εμπρός σωλήνα. (ΣΧΕΔΙΟ 3)



Tubes 1, 2, 3, 4 : 2,5cm minimum & 8cm maximum

Tubes 5, 6, 7 : 1cm minimum & 8cm maximum

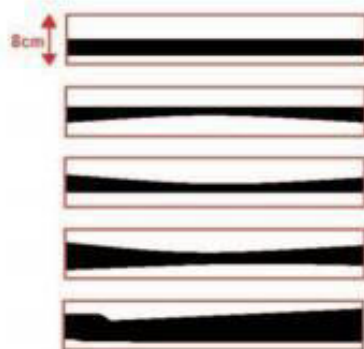

Straight or tapered tubular elements

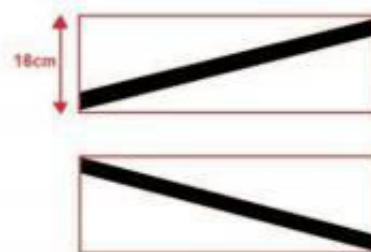

Inclinaison of the Top Tube



The form of each element have to enclose a straight line

ΣΧΕΔΙΟ 3

1.3.021. Για τους αγώνες χρονομέτρησης δρόμου και τα αγωνίσματα πίστας, τα κομμάτια που αποτελούν τον σκελετό του ποδηλάτου θα είναι σωληνωτά, ή συμπαγή συναρμολογούμενα ή μονοκόμματης κατασκευής κάθε σχεδίου (περιλαμβανομένου τοξωτού, δρεπανιού, ακτινωτού ή άλλου σχήματος). Αυτά τα κομμάτια περιλαμβανομένου και του κελύφους του πεταλιού θα πρέπει να χωράνε στο τριγωνικό σχέδιο που περιγράφεται στο 1.3.020 (ΣΧΕΔΙΟ 4).

- Ισοσκελή τρίγωνα υποστήριξης (αντιστάθμισης) με δύο πλευρές 8εκ. μπορούν να επιτραπούν στις ενώσεις μεταξύ των στοιχείων του σκελετού εκτός από τις αρθρώσεις μεταξύ των αντηρίδων στηριγμάτων της αλυσίδας και τις σέλας όπου δεν επιτρέπονται τρίγωνα. Επιπλέον, το τρίγωνο υποστήριξης (αντιστάθμισης) μεταξύ του εμπρός σωλήνα και κάτω σωλήνα αντικαθίσταται από υποστηρικτική ζώνη σύνδεσης πλάτους 16 cm οριοθετούμενη κατά πλάτος από το μπροστινό μέρος του πλαισίου του εμπρός σωλήνα.
- Το ωφέλιμο πλάτος της ζώνης του εμπρός σωλήνα δεν μπορεί να υπερβαίνει 16 cm στο στενότερο σημείο της εσωτερικής σύνδεσης του άνω σωλήνα και κάτω σωλήνα και το μπροστινό μέρος του πλαισίου του εμπρός σωλήνα.

Θέσεις των πλαισίων και των τριγώνων υποστήριξης

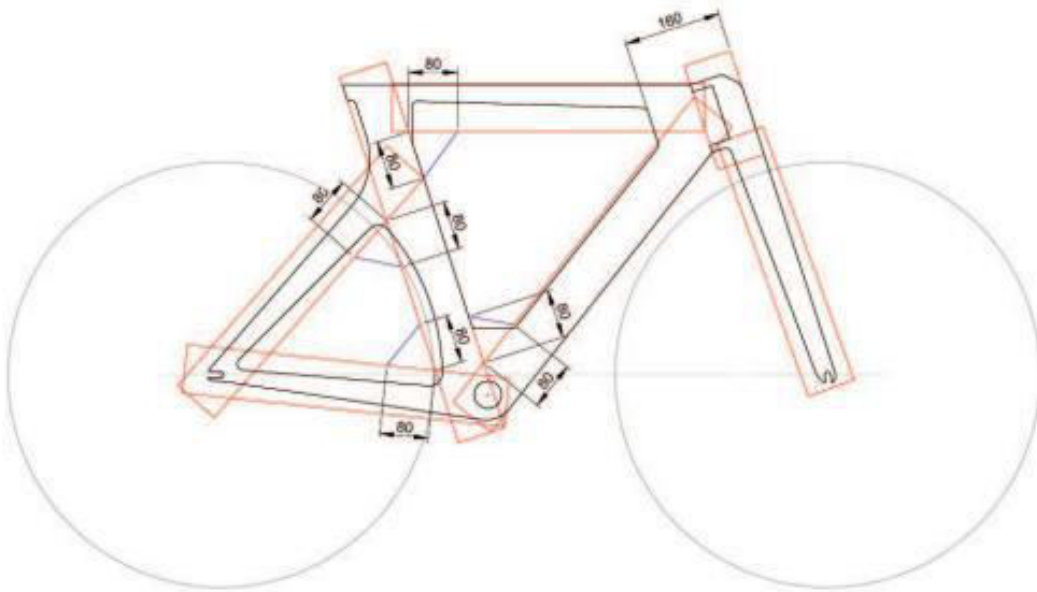

ΣΧΕΔΙΟ 4

1.3.022. Δ)Δομή

Στους αγώνες που δεν αναφέρονται στο άρθρο 1.3.023. θα χρησιμοποιούνται μόνο παραδοσιακού τύπου τιμόνια. Το σημείο στήριξης των χειρών θα πρέπει ευρίσκεται σε ένα πλαίσιο που θα καθορίζεται ως εξής : επάνω θα καθορίζεται από την οριζόντια νοητή γραμμή (B) που περνάει από την σέλλα, κάτω, θα καθορίζεται από την οριζόντια νοητή γραμμή (C) που περνάει από υψηλότερο σημείο των τροχών (οι οποίοι είναι ίδιας διαμέτρου), πίσω θα καθορίζεται από τον άξονα (D) του τιμονιού και

εμπρός θα καθορίζεται από την κάθετο (A) που περνάει από τον άξονα του εμπρός τροχού, με μια ανοχή 5 εκ. Η απόσταση που αναφέρεται στο σημείο (A) δεν θα εφαρμόζεται σε ποδήλατα αθλητών που συμμετέχουν στα αγωνίσματα : Σπρίντ, Κέϊριν, και Ομαδικό Σπρίντ αλλά σε καμία περίπτωση δεν θα πρέπει να υπερβαίνει τα 10 εκ. σε σχέση με την κάθετο που περνάει από τον άξονα του εμπρόσθιου τροχού **(ΣΧΕΔΙΟ 5)**

Τα φρένα που είναι τοποθετημένα στο τιμόνι θα πρέπει να αποτελούνται από δύο στηρίγματα με μοχλούς. Θα πρέπει να είναι δυνατόν ο ποδηλάτης να χειρίζεται τα φρένα τραβώντας τους μοχλούς με το χέρι τοποθετημένο στα στηρίγματα. Απαγορεύεται κάθε προέκταση ή διαφορετική τοποθέτηση των στηριγμάτων αυτών που καθιστά δυνατή μια διαφορετική (εναλλακτική) χρήση. Επίσης επιτρέπονται μικτά συστήματα φρένων και ταχυτήτων.

Structure (1a)

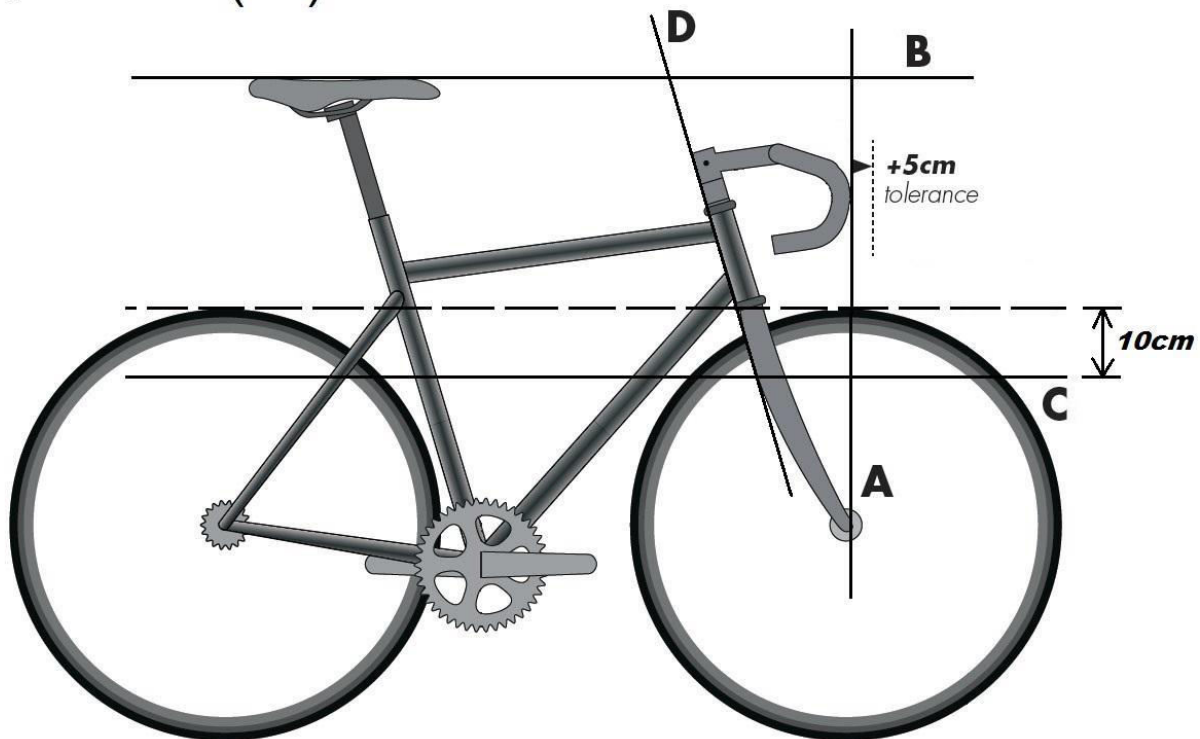

ΣΧΕΔΙΟ 5

1.3.023. Για τους αγώνες χρονομέτρησης, για το ατομικό και ομαδικό πουρσουίτ, και για τα 500 και 1000 μ. ατομικής χρονομέτρησης, θα μπορεί να προστίθεται μια σταθερή προέκταση στο τιμόνι του ποδηλάτου. Στην περίπτωση αυτή μόνη επιτρεπτή θέση είναι αυτή όπου ο πήγης βρίσκεται σε οριζόντιο θέση.

Η απόσταση από την κάθετο του άξονα της μεσαίας τριβής έως και το άκρο του τιμονιού μαζί με οποιεσδήποτε προεκτάσεις τοποθετημένες πάνω σε αυτό, δεν θα πρέπει να ξεπερνάει το όριο των 75 εκ. καθώς τα άλλα όρια που αναφέρονται στο άρθρο 1.3.022. (B,C,D) θα παραμείνουν αναλλοίωτα.

Επιτρέπονται τα στηρίγματα για ανάπαυση του αγκώνα και του μπροστινού μέρους του μπράτσου.

Για τους αγώνες χρονομέτρησης σε δρόμο, οι διάφοροι μοχλοί (χειριστήρια, λεβιέ) ταχυτήτων, μπορούν να προεκτείνονται πέραν του ορίου των 75 εκατοστών.

Για τους αγώνες πίστας και δρόμου που αναφέρονται στην πρώτη παράγραφο του παρόντος άρθρου, η απόσταση των 75 εκ. μπορεί να αυξηθεί έως τα 80 εκ. για μορφολογικούς λόγους. Τέτοιοι λόγοι εννοούνται αυτοί που έχουν να κάνουν με το ύψος του ποδηλάτη, ή το μέγεθος των μελών του σώματός του. (ΣΧΕΔΙΟ 6)

Ο εν λόγω αθλητής θα πρέπει να ενημερώσει την Αγωνόδοκο Επιτροπή για το θέμα αυτό, όταν παρουσιάζεται για τεχνικό έλεγχο του ποδηλάτου του.

Για αθλητές που έχουν ύψος ίσο ή μεγαλύτερο από 190 εκατοστά η οριζόντια απόσταση μεταξύ των κάθετων γραμμών που διέρχονται από τον άξονα της μεσαίας τριβής και του άκρου των προεκτάσεων του τιμονιού, συμπεριλαμβανομένων όλων των εξαρτημάτων μπορεί να επεκταθεί έως τα 85 εκατοστά.

Structure (1B)

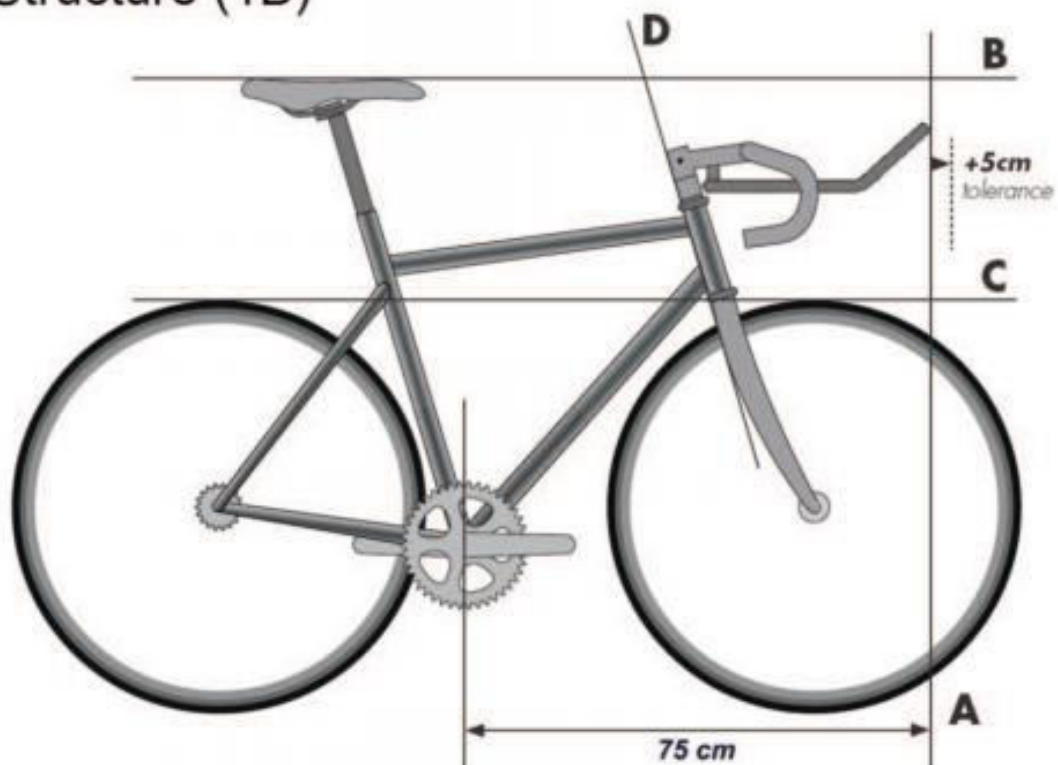

ΣΧΕΔΙΟ 6

Μόνο μία εξαίρεση για μορφολογικούς λόγους μπορεί να ζητηθεί; είτε το άκρο της σέλας μπορεί να μετακινηθεί προς τα εμπρός ή οι επεκτάσεις του τιμονιού μπορεί να μετακινηθεί προς τα εμπρός, σύμφωνα με το άρθρο 1.3.013.

1.3.024. Κάθε συσκευή που προστίθεται ή ταιριάζει στο ποδήλατο με σκοπό να μειώσει την αντίσταση του αέρα ή τεχνητά να επιταχύνει την προώθηση του ποδηλάτη, όπως ασπίδες προστασίας, αεροδυναμικά πρόσθετα ή φέρινγκ (fairing) που μειώνουν τις τριβές ή παρόμοια είδη, απαγορεύονται.

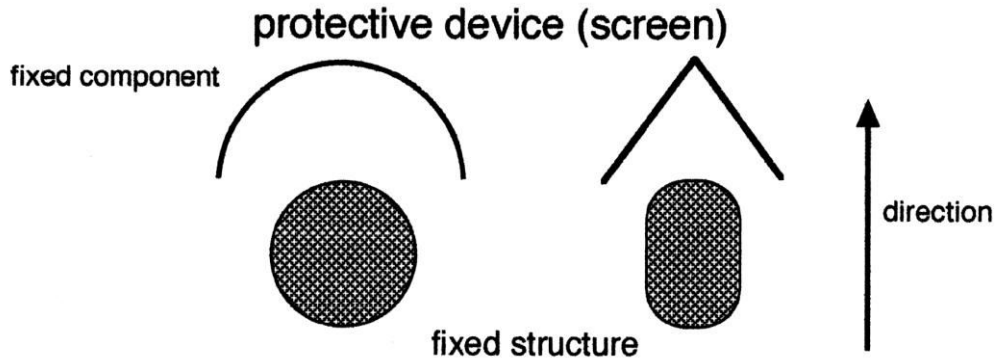

“Προφυλακτήρας” η πλαίσιο ή ασπίδα προστασίας ορίζεται το σταθερό εξάρτημα που εξυπηρετεί ως παρμπρίζ ή ανεμοφράκτης, σχεδιασμένο να προστατεύει άλλο εξάρτημα του ποδηλάτου με σκοπό να μειώσει την αντίσταση του στον άνεμο.

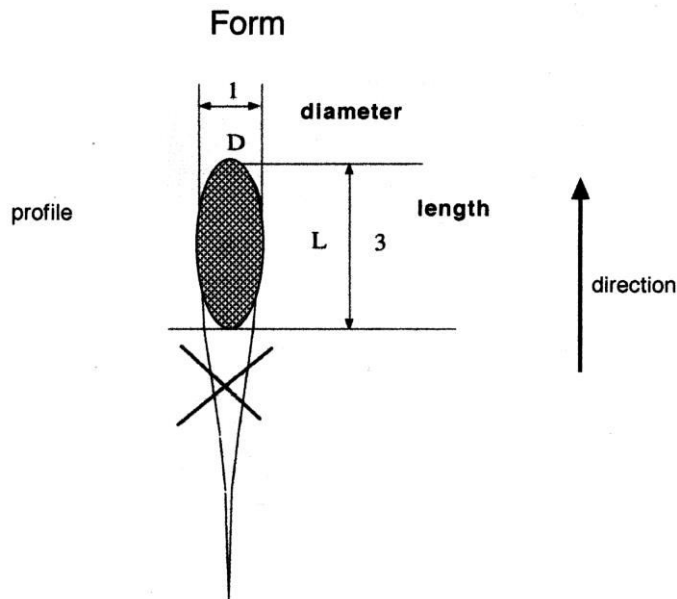

Αεροδυναμικό πρόσθετο ορίζεται η προέκταση ή επιπλέον αεροδυναμική σχεδίαση ενός εξαρτήματος. Αυτό είναι σε ανεκτό πλαίσιο εφόσον ο λόγος του μήκους L και της διαμέτρου D, δεν υπερβαίνει το 3.

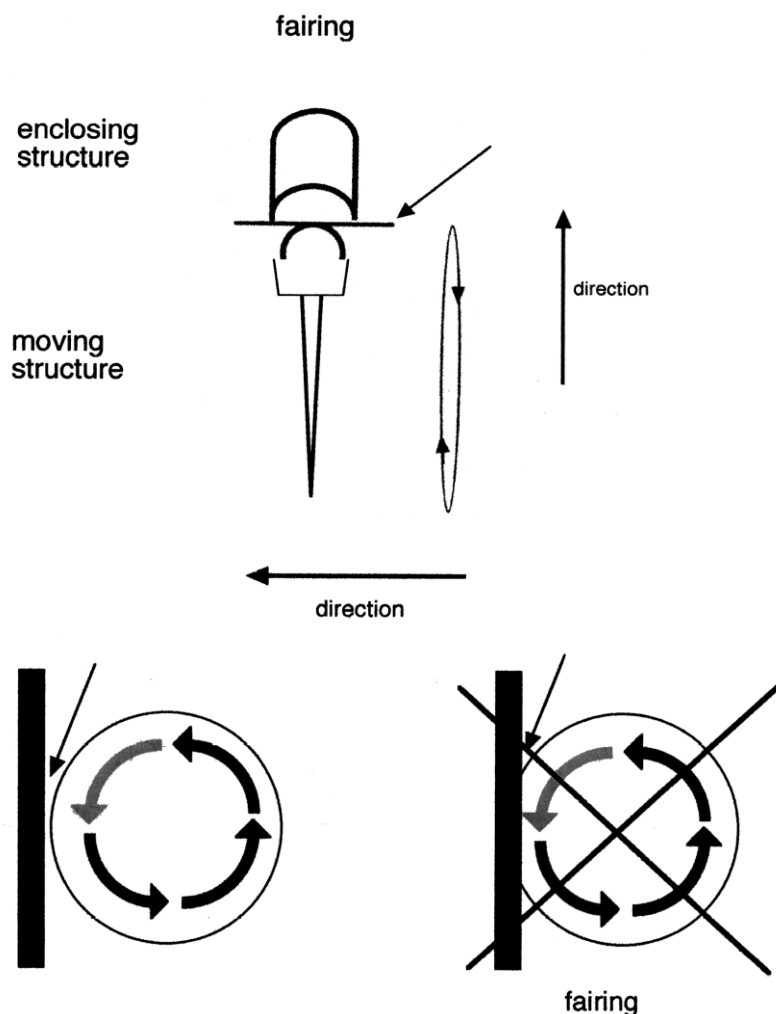

Σαν Fairing προσδιορίζεται η χρήση ή η προσαρμογή ενός εξαρτήματος του ποδηλάτου, με τέτοια μορφή που να καλύπτει κάποιο κινούμενο μέρος του ποδηλάτου, τους τροχούς ή την ανάπτυξη δίσκων. Επομένως πρέπει να είναι δυνατόν να περνά μια σκληρή κάρτα (στο μέγεθος πιστωτικής) ανάμεσα στο fairing και το κινούμενο μέρος του ποδηλάτου.

1.3.024.b. Τα παγούρια δεν θα πρέπει να "ενσωματώνονται" μέσα στον σκελετό του ποδηλάτου αλλά θα πρέπει να "προσαρμόζονται" πάνω στον σκελετό (πλαίσιο) και μπορούν να βρίσκονται μόνο στον κάτω σωλήνα και στον σωλήνα της σέλλας. Δεν μπορούν να "εντάσσονται" εντός του σκελετού.

Οι διαστάσεις των διατομών ενός παγουριού που χρησιμοποιείται στον αγώνα δεν πρέπει να υπερβαίνει τα 10 cm ή να είναι μικρότερη από 4 cm και η χωρητικότητά τους πρέπει να είναι τουλάχιστον 400 ml και 800 ml το μέγιστο.

1.3.024.c. Κάθε ποδήλατο μπορεί να έχει προσαρμοσμένο επάνω του τεχνολογικό εξοπλισμό που έχει την δυνατότητα και σκοπό τη συλλογή ή τη μετάδοση πληροφοριών, δεδομένων, ή εικόνων. Ο εν λόγω εξοπλισμός περιλαμβάνει μονάδες τηλεμετρίας, μονάδες αναμεταδότη και βιντεοκάμερες. Ποδήλατα μπορεί να είναι εφοδιασμένα με τέτοιο εξοπλισμό υπό τις ακόλουθες προϋποθέσεις:

- Το σύστημα για την εγκατάσταση του εξοπλισμού πρέπει να είναι ειδικά σχεδιασμένο για χρήση σε ποδήλατα και δεν θα επηρεάσει την πιστοποίηση του οποιουδήποτε στοιχείου του ποδηλάτου.

- Το σύστημα για την εγκατάσταση του εξοπλισμού δεν θα επιτρέπει ο εξοπλισμός να μπορεί να αφαιρεθεί κατά τη διάρκεια του αγώνα και ο εξοπλισμός θα πρέπει να θεωρείται μη αφαιρούμενος

- Ο ποδηλάτης δεν πρέπει να έχει καμία άμεση πρόσβαση σε εικόνες ή πληροφορίες σχετικά με άλλους ποδηλάτες και που συλλέγονται ή μεταδίδονται κατά τη διάρκεια του αγώνα.

Η συμμόρφωση με τις προαναφερθείσες προϋποθέσεις και όλες οι άλλες διατάξεις του κανονισμού της UCI πρέπει να γίνονται σεβαστές, πράγμα που σημαίνει ότι η χρήση της ενσωματωμένης τεχνολογίας επιτρέπεται, αλλά δεν σημαίνει ότι η UCI αναλαμβάνει καμία ευθύνη για αυτό. Η UCI δεν ευθύνεται για τυχόν επιπτώσεις από την εγκατάσταση και τη χρήση επί του ποδηλάτου τέτοιας τεχνολογίας από οποιονδήποτε κάτοχος δελτίου, ούτε για τυχόν ελαττώματα ή ασυμβατότητα που μπορεί αυτή να έχει.

Αυτό το άρθρο και οι προδιαγραφές που περιέχονται σε αυτό δεν ισχύουν για τα αφαιρούμενα συστήματα πληροφοριών ηλεκτρονικών υπολογιστών / αθλητή.

Πέρα τα ανωτέρω, τα άρθρα 4.3.014 ή 6.1.060 εξακολουθούν να εφαρμόζονται πλήρως όσον αφορά τη χρήση του τεχνολογικού εξοπλισμού επί του ποδηλάτου.

(Τροποποίηση 1.01.2016)

1.3.025. Το ελεύθερο, το σύστημα πολλαπλών ταχυτήτων και τα φρένα απαγορεύονται κατά την διάρκεια των προπονήσεων και των αγώνων πίστας. Τα δισκόφρενα επιτρέπονται στις προπονήσεις και στους αγώνες του σίκλο-κρός. Σε αγώνες δρόμου και σίκλο-κρός απαιτείται σύστημα φρένων που δρα και στους δυο τροχούς.

Ειδικά στους διασυλλογικούς αγώνες δρόμου ή δεξιολογίας για τις κατηγορίες Παμπαίδων, Πανκορασίδων και Μίνι θα επιτρέπεται να συμμετέχουν στους αγώνες, με ποδήλατα δρόμου, MTB ή BMX.

ΤΜΗΜΑ 3: ΕΝΔΥΜΑΣΙΑ ΤΩΝ ΠΟΔΗΛΑΤΩΝ

§ 1. ΓΕΝΙΚΕΣ ΔΙΑΤΑΞΕΙΣ.

1.3.026. Κάθε ποδηλάτης όταν αγωνίζεται, πρέπει να φοράει μία φανέλα με μανίκια και ένα σορτσάκι (παντελονάκι), ενδεχομένως και μία ολόσωμη φόρμα. Λέγοντας σορτσάκια εννοείται ότι γίνεται αναφορά σε σορτσάκια που είναι πάνω από το γόνατο. Απαγορεύονται οι φανέλες χωρίς μανίκια.

Παρόλα αυτά για τους αγώνες Κατάβασης (Down – Hill) και Τετραπλό (4X) της Ορεινής Ποδηλασίας, για BMX, Trials ή καλλιτεχνική ποδηλασία, πρέπει να λαμβάνεται ειδική μέριμνα, με βάση τους κανονισμούς του αγωνίσματος για το οποίο προορίζονται.

1.3.027. Οι φανέλες θα πρέπει να είναι αρκετά διαφορετικές από τις φανέλες των παγκόσμιων πρωταθλητών, των Εθνικών Ομάδων, των αθλητών που προηγούνται σε ένα αγώνα, των κατατάξεων της UCI και των Πρωταθλητών Ελλάδος.

1.3.028. Εκτός από εξαιρετικά προβλεπόμενες περιπτώσεις σε αυτό τον Κανονισμό, δεν μπορεί να απονεμηθεί ή να φορεθεί καμία διακριτική φανέλα.

1.3.029. Κανένα ενδυματολογικό στοιχείο δεν μπορεί να κρύψει τα αναγραφόμενα πάνω στη φανέλα ή το νούμερο του ποδηλάτη, κυρίως κατά την διάρκεια του αγώνα και κατά την διάρκεια των απονομών επάθλων.

1.3.030. Επιτρέπονται μόνο διαφανή αδιάβροχα ή αδιάβροχα ίδια με την φανέλα της ομάδας.

1.3.031. 1. Γενικά το κράνος ασφαλείας (από σκληρό υλικό) είναι υποχρεωτικό κατά την διάρκεια των αγώνων και των προπονήσεων στα ακόλουθα αγωνίσματα: Πίστα, Ορεινή Ποδηλασία, Σικλο Κρος, Τράιαλ και BMX, ποδηλασία ΑμΕΑ καθώς επίσης και σε όλες τις διοργανώσεις ποδηλασίας για όλους.

(Τροποποίηση 1.1.2013)

2. Ειδικά κατά την διάρκεια των αγώνων δρόμου, το κράνος ασφαλείας (από σκληρό υλικό) είναι υποχρεωτικό,

Εκτός των περιπτώσεων όπου υπάρχουν νομικές διατάξεις για το αντίθετο, ποδηλάτες που αγωνίζονται σε διεθνείς αγώνες Pro Tour είναι δυνατόν να βγάλουν, με δική τους ευθύνη, το κράνος που φορούν, κατά την διάρκεια αγώνων ατομικής χρονομέτρησης όταν ο εν λόγω αγώνας διεξάγεται σε ορεινή διαδρομή.

Η Αγωνόδικος Επιτροπή θα αποφασίζει για τον χαρακτηρισμό μιας τέτοιας διαδρομής.

Κατά την διάρκεια των προπονήσεων στον δρόμο, και στην περίπτωση που προβλέπεται από την προηγούμενη παράγραφο, συνιστάται η χρήση κράνους ασφαλείας (από σκληρό υλικό).

3. Κάθε ποδηλάτης θα είναι αποκλειστικά υπεύθυνος για :

- Να επιβεβαιώσει ότι το κράνος του είναι εγκεκριμένο και πληροί τους επίσημους κανονισμούς ασφαλείας και ότι μπορεί εύκολα να αναγνωρισθεί ως εγκεκριμένο.
- να φοράει το κράνος σύμφωνα με τους κανονισμούς ασφαλείας ώστε να εξασφαλίζει πλήρη προστασία, συμπεριλαμβανομένης της σωστής τοποθέτησης στο κεφάλι, και της σωστής ρύθμισης του λουριού στο πιγούνι.
- Να αποφεύγει κάθε ενέργεια ή προσαρμογή που θα μπορούσε να μειώσει τα χαρακτηριστικά προστασίας του κράνους στο οποίο έγινε η προσαρμογή αυτή, όπως επίσης και την χρήση του κράνους μετά από γεγονός που επηρέασε τα χαρακτηριστικά προστασίας του κράνους.
- Να χρησιμοποιεί κράνος το οποίο δεν έχει υποστεί ατύχημα ή οξεία κρούση.
- Να χρησιμοποιεί κράνος το οποίο δεν έχει παραποιηθεί ή που του έχουν προστεθεί ή αφαιρεθεί στοιχεία για λόγους σχεδίασης ή φόρμας.

1.3.032. Κατά την διάρκεια όλων των αγώνων του Εθνικού Αγωνιστικού Προγράμματος, το κράνος είναι υποχρεωτικό. Ο ποδηλάτης που παρουσιάζεται στην γραμμή εκκίνησης χωρίς κράνος με τα ανωτέρω περιγραφόμενα χαρακτηριστικά, δεν επιτρέπεται να πάρει εκκίνηση.

1.3.032.α. Κατά την διάρκεια όλων των αγώνων του Εθνικού Αγωνιστικού Προγράμματος, είναι υποχρεωτική η χρήση ποδηλατικών παπουτσιών. Με τον όρο αυτό εννοούνται τα ειδικής κατασκευής παπούτσια που χρησιμοποιούνται αποκλειστικά για αγώνες ποδηλασίας. Ο ποδηλάτης που παρουσιάζεται στην γραμμή εκκίνησης χωρίς τα ειδικά αυτά παπούτσια δεν επιτρέπεται να πάρει εκκίνηση.

Μοναδική εξαίρεση αποτελούν οι Διασυλλογικοί αγώνες και τα Τοπικά Πρωταθλήματα των κατηγοριών Παμπαίδων, Πανκορασίδων και Μίνι.

1.3.033. Κατά την διάρκεια των αγώνων οι ποδηλάτες απαγορεύεται να φέρουν αντικείμενα που δεν είναι ουσιαστικά και που έχουν σκοπό να ελαττώσουν την αντίσταση του αέρα, με ποινή αποκλεισμού.

Κατά την διάρκεια των αγώνων δρόμου και ορεινής ποδηλασίας, η ενδυμασία που φορούν οι αθλητές, θα μπορεί να αποτελείται από τα βασικά αντικείμενα, αν οι ατμοσφαιρικές συνθήκες το επιτρέπουν. Σε αυτή την περίπτωση το είδος της ενδυμασίας θα καθορίζεται σαφώς από τις ανάγκες προστασίας των ποδηλατών από κακές καιρικές συνθήκες. Η απόφαση για το θέμα αυτό αφήνεται στα μέλη της Αγωνοδίκου Επιτροπής.

Η χρήση καλυμμάτων των παπουτσιών απαγορεύεται κατά την διάρκεια αγώνων που διεξάγονται σε κλειστή πίστα (πίστα που έχει σκέπαστρο) .

(Τροποποίηση 1.1.2013)

Ο εξοπλισμός (κράνη, παπούτσια, φανέλες, σορτς κλπ) που φέρει ο ποδηλάτης δεν μπορεί να προσαρμοστεί με την προσθήκη ή ενσωμάτωση ηλεκτρονικών συστημάτων τα οποία δεν είναι εγκεκριμένα ως τεχνικές καινοτομίες υπό το άρθ.1.3.004, για να υπηρετήσει άλλο σκοπό εκτός αυτού της ένδυσης

- 1.3.034.** Κατά την διάρκεια των αγώνων οι συνοδοί του ποδηλάτη δεν πρέπει να φοράνε άλλη διαφήμιση από την επιτρεπόμενη για τους αντίστοιχους ποδηλάτες τους στον εν λόγω αγώνα.

§ 2. ΕΠΑΓΓΕΛΜΑΤΙΚΕΣ ΟΜΑΔΕΣ.

Γενικές παρατηρήσεις

- 1.3.035.** Κάθε επαγγελματική ομάδα πρέπει να έχει μόνο την ίδια ένδυση (χρώματα και διάταξη τους) που πρέπει να μένει χωρίς τροποποίηση κατά την διάρκεια του έτους.

Στα Πανελλήνια Πρωταθλήματα οι αθλητές των επαγγελματικών ομάδων, θα μπορούν να αγωνίζονται με την εμφάνιση (φανέλα, σορτς κλπ) της επαγγελματικής τους ομάδας, του εσωτερικού ή του εξωτερικού όταν αυτό απορρέει από τις υποχρεώσεις των επαγγελματικών τους συμβολαίων.

- 1.3.036.** Προκειμένου για ομάδες UCI Pro Teams και Επαγγελματικές, ένα δείγμα αυτής της ένδυσης πρέπει να κατατίθεται στην έδρα της UCI το αργότερο στις 31 Δεκεμβρίου του προηγούμενου χρόνου. Οι άλλες ομάδες ε πρέπει να καταθέσουν το εν λόγω δείγμα στην έδρα της εθνικής ομοσπονδίας της ομάδας κατά το ίδιο χρονικό όριο.

- 1.3.037.** Η ένδυση των ποδηλατών μιας ομάδας πρέπει πάντα να είναι ίδια με το κατατεθέν δείγμα.

Διαφημίσεις

- 1.3.038.** Το όνομα, η φήμα ή το σήμα κατατεθέν του κύριου χορηγού πρέπει να υπερέχουν (πιο έντονοι χαρακτήρες) στο πιο ψηλό σημείο του μπροστινού και του πίσω μέρους της φανέλας.

Εάν υπάρχουν δύο κύριοι χορηγοί δηλωμένοι στην την U.C.I., ο ένας από τους δύο τουλάχιστον πρέπει να αναγράφονται όπως φαίνεται παραπάνω.

- 1.3.039.** Επιτρέπεται η μετατροπή της σειράς των δύο κύριων δηλωμένων χορηγών στην φανέλα από έναν αγώνα στον άλλον κατά την διάρκεια του έτους.

- 1.3.040.** *(Ανακαλείται 1.1.06)*

- 1.3.041.** *(Ανακαλείται 1.1.06)*

- 1.3.042.** Οι άλλες διαφημιστικές επιγραφές είναι ελεύθερες και μπορούν να ποικίλλουν ανάλογα με τις χώρες και τους αγώνες.

- 1.3.043.** Σε κάθε περίπτωση οι διαφημιστικές επιγραφές και η διάταξη τους πρέπει να είναι οι ίδιες για όλους τους ποδηλάτες της επαγγελματικής ομάδας στον ίδιο αγώνα.

- 1.3.044.** Κατά την διάρκεια των αγώνων πίστας, η φανέλα της επαγγελματικής ομάδας μπορεί να αντικατασταθεί, με κοινή συμφωνία του διοργανωτή του αγώνα και της

επαγγελματικής ομάδας, από μία φανέλα χωρίς καμία διαφήμιση, ακόμη και χωρίς την ονομασία της ομάδας.

Στους αγώνες των 6 ημερών, ο διοργανωτής μπορεί να επιβάλλει τις φανέλες με την διαφήμιση της επιλογής του, προσφέροντας στον χορηγό του ποδηλάτη την δυνατότητα να περιλάβει το όνομά του σε ένα ορθογώνιο μέγιστου ύψους 6 εκ.

§ 3. ΣΩΜΑΤΕΙΑ ΚΑΙ ΠΕΡΙΦΕΡΕΙΑΚΕΣ ΟΜΑΔΕΣ ΤΟΠΙΚΕΣ ΕΠΙΤΡΟΠΕΣ.

Γενικές παρατηρήσεις

- 1.3.045.** Κάθε ποδηλατικό σωματείο ή σύλλογος θα πρέπει να έχει μία συγκεκριμένη ποδηλατική ενδυμασία, (ειδικά φανέλα) με συγκεκριμένα χρώματα. Θα πρέπει κάθε χρόνο ένα αντίγραφο η σχέδιο η φωτογραφία αυτής της φανέλας (και σε περίπτωση ύπαρξης περισσοτέρων, αντίγραφα ή σχέδια ή φωτογραφίες) να κατατίθεται (ή κατατίθενται) στην Ε.Ο.Ποδηλασίας. Η συγκεκριμένη φανέλα θα πρέπει να χρησιμοποιείται σε όλους τους ποδηλατικούς αγώνες και ειδικά στα Πανελλήνια Πρωταθλήματα και Κύπελλα και σε όλες τις διοργανώσεις της Ε.Ο.Ποδηλασίας. Το λογότυπο η/και το σήμα κάθε σωματείου η ομάδας θα πρέπει να υπάρχει σε εμφανές σημείο, τουλάχιστον στην φανέλα του σωματείου.

Το σχέδιο θα μπορεί να διαφέρει μόνο από την μία κατηγορία στην άλλη ή από το ένα αγώνισμα στο άλλο (δρόμος, πίστα, ορεινή) και θα μπορεί να χρησιμοποιείται μόνο εφόσον έχει δηλωθεί στην Ε.Ο.Ποδηλασίας.

Οι μικτές ομάδες, αποτελούμενες από αθλητές δύο ή περισσότερα σωματεία θα χρησιμοποιούν ενδυμασία κάποιου από τα σωματεία, που συνθέτουν την Ομάδα, με σχέδιο το οποίο έχει εγκριθεί από την Ε.Ο.Ποδηλασίας.

Για τους αγώνες του παγκόσμιου και των διηπειρωτικών καλανταριών, οι παρακάτω κανόνες εφαρμόζονται στους ποδηλάτες μέλη μιας εκ των παραπάνω ομάδων, με εξαίρεση τους ποδηλάτες που είναι επίσης μέλη μιας επαγγελματικής ομάδας.

- 1.3.046.** Κάθε περιφερειακή, σωματειακή ή μικτή ομάδα, που επιθυμεί να συμμετάσχει σε έναν αγώνα του Διεθνούς καλανταριού υποχρεούται να δηλώσει στην Ε.Ο.Ποδηλασίας, σε εύλογο χρονικό διάστημα 15 τουλάχιστον ημερών πριν από την συμμετοχή της σε έναν αγώνα, την ενδυμασία που θέλει να χρησιμοποιήσει, με ακριβείς λεπτομέρειες για τα χρώματα και την διάταξη τους καθώς και για τους κύριους χορηγούς.

Σε κάθε περίπτωση που καλύπτεται από τα άρθρα του παρόντος κεφαλαίου, το όνομα της Τοπικής Επιτροπής - Ένωσης, ή της μικτής ομάδας η του Σωματείου αντίστοιχα πρέπει να φαίνεται, ολόκληρο ή μέρος αυτού, πάνω στη φανέλα.

(Τροποποίηση άρθρων 1.3.045 και 1.3.046 1.1.2013)

- 1.3.047.** Οι ποδηλάτες του σωματείου πρέπει να φοράνε ίδια ρούχα και ακριβώς σύμφωνα με την δήλωση που αναφέρεται στο άρθρο 1.3.046. Εκτός ειδικής διάταξης, κανένας

ποδηλάτης δεν επιτρέπεται να τρέξει με τα χρώματα μίας άλλης ομάδας ή εταιρείας από αυτή του σωματείου που έδωσε στο δελτίο του.

Διαφημίσεις

1.3.048. Τα σωματεία μπορούν να εμφανίζουν τα ονόματα **(λογότυπο και σήμα κατατεθέν)** των χορηγών τους πάνω στα ρούχα με σκοπό την διαφήμιση.

Γι' αυτό το λόγο πρέπει να υπάρχει γραπτή συμφωνία μεταξύ του σωματείου και του χορηγού.

1.3.049. Το όνομα, το λογότυπο ή το σήμα κατατεθέν του ή των χορηγών μπορούν να εμφανίζονται ελεύθερα. Εξ άλλου η φανέλα μπορεί να έχει άλλες επιγραφές, ακόμη και διαφορετικές σύμφωνα με τους αγώνες και τις χώρες, χωρίς περιορισμό στον αριθμό.

1.3.050. Τα άρθρα 1.3.045. έως 1.3.049. εφαρμόζονται επίσης για την ενδυμασία των Τοπικών Επιτροπών ή Μεικτών Ομάδων.

§ 4. ΕΝΔΥΜΑΣΙΑ ΤΟΥ ΠΡΟΠΟΡΕΥΟΜΕΝΟΥ

Αγώνες με Ετάπ

1.3.051. Η φανέλα του προπορευόμενου ή πρώτου των κατατάξεων στους αγώνες με ΕΤΑΠ, πρέπει να είναι αρκετά διαφορετική από αυτή των ομάδων και των σωματείων, όπως επίσης και των εθνικών ενδυμασιών, των Παγκόσμιων Πρωταθλητών, και αυτών που προηγούνται σε Κύπελλα, Σειρά Αγώνων ή κατατάξεις που απονέμει η UCI.

1.3.052. Η φανέλα του προπορευόμενου ή πρώτου της γενικής ατομικής κατάταξης, είναι υποχρεωτική.

1.3.053. Ο διοργανωτής του αγώνα έχει τον πρώτο και κύριο λόγο στη διαφήμιση στη φανέλα του προπορευόμενου ή πρώτου.

Παρόλα αυτά στο επάνω μπροστινό και πίσω μέρος της φανέλας, πρέπει να μένει ένα λευκό ορθογώνιο ύψους 32εκ και πλάτους 30εκ, τα 22 εκ. στη διάθεση του ποδηλάτη, της ομάδας ή του σωματείου. Ο ή οι κύριος(οι) χορηγός(οι) των επαγγελματικών ομάδων ή του(των) χορηγού(ων) του σωματείου ή της επιλογής πρέπει υποχρεωτικά να ξεχωρίζουν σε σχέση με κάθε άλλη διαφήμιση.

Αυτή ή πρόβλεψη θα λαμβάνεται και στην αεροδυναμική φόρμα του προπορευόμενου ή πρώτου, της οποίας το κάτω μέρος (παντελονάκι) προορίζεται για την διαφήμιση της Ομάδας σε χώρο πλάτους 9εκ. σε οριζόντια γραμμή σε κάθε πόδι.

1.3.054. Ο ποδηλάτης που φοράει την φανέλα του προπορευόμενου ή πρώτου, θα έχει το δικαίωμα ταιριάζει το χρώμα του σόρτ (παντελονάκι) του με το χρώμα της φανέλας.

1.3.055. Στα ΕΤΑΠ ατομικής ή ομαδικής χρονόμετρησης οι προπορευόμενοι ποδηλάτες μπορούν να φορέσουν την Φανέλα ή την αεροδυναμική ολόσωμη φόρμα της Ομάδας ή του σωματείου τους εφόσον ο οργανωτής δεν τους παρέχει αεροδυναμική Φανέλα ή στολή.

§ 5. ΕΝΔΥΜΑΣΙΑ ΤΗΣ ΕΘΝΙΚΗΣ ΟΜΑΔΑΣ.

1.3.056. Η Ε.Ο.Ποδηλασίας πρέπει να παρουσιάσει για επικύρωση στην Αγωνόδοκο Επιτροπή των αγώνων όπως ορίζονται στο άρθ. 1.3.059, το σχέδιο της ενδυμασίας της Εθνικής Ομάδας . Το σχέδιο, το χρώμα, ο τόπος και το μέγεθος των διαφημιστικών τόπων του επικυρωμένου εξοπλισμού πρέπει να είναι ίδια για όλους τους αθλητές που συμμετέχουν στους εν λόγω αγώνες.

Ο ρουχισμός των αθλητών της Εθνικής Ομάδας θα πρέπει, σε κάθε περίπτωση να είναι ίδιος με αυτόν που έχει αποσταλεί στην UCI. Από την στιγμή αποδοχής της νέας εμφάνισης από την UCI, όλα τα παλιά σχέδια της Εθνικής Φανέλας πρέπει να αποσύρονται από την αγωνιστική χρήση.

Το σχέδιο, η διαφημιστική εκμετάλλευση, μαζί με τα χρώματα και την διάταξη τους, της Φανέλας αυτής είναι αποκλειστική ιδιοκτησία της Ε.Ο. Ποδηλασίας.

1.3.057. Διαφημίσεις επιτρέπονται στα ακόλουθα σημεία με τις αντίστοιχες διαστάσεις :

- στο μπροστινό μέρος της φανέλας: 2 λογότυπα το πολύ 64 τετραγωνικά εκ.
- στα μανίκια και τους ώμους : λωρίδα μέγιστου πλάτους 5 εκ. σε μία μόνο γραμμή.
- πλευρές της φανέλας : πλάγια λωρίδα πλάτους 9 εκ.
- πλευρές του παντελονιού : πλάγια λωρίδα πλάτους 9 εκ.
- το λογότυπο του κατασκευαστή (το πολύ 25 εκ.) δεν επιτρέπεται παρά μόνο μία φορά σε κάθε κομμάτι του ρούχου (μία φορά σε κάθε σκέλος του παντελονιού.)

Η διαφήμιση στην φανέλα και στα σορτς μπορεί να διαφέρει σε κάθε ποδηλάτη, από μία κατηγορία ποδηλατών σε άλλη και από ένα αγώνισμα σε ένα άλλο.

Το σχέδιο της φανέλας και του σορτς μπορεί να ποικίλλει από μια κατηγορία αθλητών σε άλλη.

Διαφήμιση στις προστατευτικές περικνημίδες των αθλητών που συμμετέχουν σε αγώνες Κατάβασης ΜΤΒ, Trials και ΒΜΧ δεν εμπίπτουν στους παραπάνω περιορισμούς για τα σορτς.

Επιπλέον το όνομα του αθλητή είναι δυνατόν να αναγράφεται στο πίσω μέρος της φανέλας (πλάτη).

Τα ανωτέρω μπορούν να ισχύουν και για άλλου είδους ενδυμασίας (αδιάβροχα, τζάκετ κλπ) που χρησιμοποιείται κατά την διάρκεια αγώνων ποδηλασίας.

1.3.058. Ο διαφημιστικός χώρος της φανέλας θα αποκλειστική ιδιοκτησία της Ε.Ο.Ποδηλασίας, με εξαίρεση αυτά που προβλέπονται από τους Κανονισμούς της UCI.

Τα διαφημιστικά σημεία θα πρέπει να παραχωρούνται για χρήση από τις εθνικές ομοσπονδίες εκτός των κάτωθι περιπτώσεων :

α) Παγκόσμια Κύπελλα Πίστας.

Για αθλητές που είναι μέλη Επαγγελματικών Ομάδων UCI, τα διαφημιστικά σημεία θα χρησιμοποιούνται από την ομάδα, εκτός του χώρου των 64 τετραγ. εκ. στο εμπρός μέρος της φανέλας που θα χρησιμοποιείται από την εθνική ομοσπονδία.

β) Παγκόσμια Κύπελλα Συκλοκρός.

Ισχύουν οι διαστάσεις που αναφέρονται στους Κανονισμούς της U.C.I.

1.3.059. Η εθνική ενδυμασία είναι υποχρεωτική:

- Στα Παγκόσμια Πρωταθλήματα.
- Στα Ευρωπαϊκά Πρωταθλήματα.
- Σε αθλητές μέλη των εθνικών ομάδων
- Στους Ολυμπιακούς Αγώνες σε συμφωνία με τους Κανονισμούς της ΔΟΕ και της Εθνικής Ολυμπιακής Επιτροπής.

§ 6. ΕΝΔΥΜΑΣΙΑ ΤΟΥ ΠΑΓΚΟΣΜΙΟΥ ΠΡΩΤΑΘΛΗΤΗ

1.3.060. Η Φανέλα του Παγκόσμιου Πρωταθλητή είναι διαφορετική από κατηγορία σε κατηγορία η / και ή άθλημα.

1.3.061. Το σχέδιο, με τα χρώματα και την διάταξη τους, της Φανέλας του Παγκόσμιου Πρωταθλητή είναι αποκλειστική ιδιοκτησία της UCI. Η Φανέλα δεν μπορεί να αναπαραχθεί χωρίς την έγκριση της UCI. Δεν μπορεί να γίνει καμία τροποποίηση στο σχέδιο.

1.3.062. *(Ανακλήθηκε 1.1.05)*

1.3.063. Μέχρι την προηγούμενη ημέρα του Παγκοσμίου Πρωταθλήματος του τρέχοντος έτους, οι Παγκόσμιοι Πρωταθλητές υποχρεούνται να φορούν την Φανέλα, σε όλους τους αγώνες του αθλήματος, του αγωνίσματος και της κατηγορίας, στο οποίο κέρδισαν τον τίτλο, και σε καμιά άλλη περίπτωση. Για αυτό το λόγο η Ομαδική Χρονομέτρηση τοποθετείται χωριστά από την Ατομική Χρονομέτρηση. Σε αγώνες πίστας 6ημερών μόνο οι Παγκόσμιοι Πρωταθλητές του Madison θα φοράνε την Φανέλα, ακόμα και αν δεν αγωνίζονται σε ίδιο ζευγάρι.

1.3.064. Όταν ο Παγκόσμιος Πρωταθλητής χάσει τον τίτλο του, μπορεί να φέρει τα χρώματα του Ουράνιου τόξου, στον γιακά και στις άκρες από τα μανίκια της Φανέλας του, σύμφωνα με τις προδιαγραφές της UCI. Ωστόσο θα μπορεί να φορά την φανέλα αυτή μόνο στους αγώνες του αθλήματος και τους αγωνίσματος, στο οποίο είχε αναδειχθεί Παγκόσμιος Πρωταθλητής.

- 1.3.065.** Η χρήση της φανέλας του Παγκόσμιου Πρωταθλητή ή του Ουράνιου Τόξου στα μανίκια της φανέλας απαγορεύεται από την στιγμή, που θα επιβεβαιωθεί ποινή του αθλητή για παράβαση των κανόνων Ντόπινγκ Κοντρόλ, μέχρι την οριστική του απαλλαγή.
- 1.3.066.** Η Φανέλα με την οποία θα γίνει η επίσημη τελετή απονομής δεν θα φέρει καμιά διαφήμιση, εκτός από αυτή που καθορίζεται από την UCI.
- 1.3.067.** Στη Φανέλα του Παγκόσμιου Πρωταθλητή επιτρέπονται να τοποθετηθούν διαφημίσεις από την επομένη από την τελετή απονομής ημέρα μέχρι την παραμονή του επόμενου Παγκοσμίου Πρωταθλήματος

Η διαφήμιση περιορίζεται αυστηρά και μόνο στα σημεία που αναφέροντα σε σχετικό έγγραφο που αποστέλλεται στην εθνική ομοσπονδία του Παγκόσμιου Πρωταθλητή από την UCI.

(Τροποποίηση 1.1.2013)

Ο αθλητής που φοράει την Φανέλα του Παγκόσμιου Πρωταθλητή, μπορεί να ταιριάξει το χρώμα των σορτς που χρησιμοποιεί με εκείνο της εν λόγω Φανέλας.

§ 7. ΦΑΝΕΛΑ ΤΟΥ ΠΡΩΤΑΘΛΗΤΗ ΕΛΛΑΔΑΣ

- 1.3.068.** Η Φανέλα του Πρωταθλητή Ελλάδος είναι η ίδια για όλα τα αθλήματα και κατηγορίες αθλητών. Το σχέδιο με τα χρώματα και την διάταξη τους στην φανέλα του Πρωταθλητή Ελλάδας είναι αποκλειστική ιδιοκτησία της Ε.Ο.Ποδηλασίας. Δεν μπορεί να γίνει καμιά τροποποίηση στο σχέδιο, από κανένα άλλο άτομο. Η Φανέλα δεν μπορεί να αναπαραχθεί χωρίς την εξουσιοδότηση της Ε.Ο.Ποδηλασίας.

Μέχρι την προηγούμενη ημέρα του Πρωταθλήματος Ελλάδος του τρέχοντος έτους, οι Πρωταθλητές Ελλάδος υποχρεούνται να φορούν την Φανέλα, σε όλους τους αγώνες του αθλήματος, του αγωνίσματος και της κατηγορίας, στο οποίο κέρδισαν τον τίτλο για όσο χρόνο τον έχει, και σε καμιά άλλη περίπτωση. Για αυτό το λόγο η Ομαδική Χρονομέτρηση τοποθετείται χωριστά από την Ατομική Χρονομέτρηση. Σε αγώνες πίστας 6 ημερών μόνο οι Πρωταθλητές Ελλάδος του Madison θα φοράνε την Φανέλα, ακόμα και αν δεν αγωνίζονται σε ίδιο ζευγάρι.

Πιο αναλυτικά:

- Ο Πρωταθλητής Ελλάδας στον Αγώνα Αντοχής Δρόμου, υποχρεούται να φοράει την Φανέλα του σε όλους τους αγώνες Δρόμου της κατηγορίας του, με εξαίρεση τις Χρονομετρήσεις, τις περιπτώσεις που φορά κάποια ενδεικτική Φανέλα προπορευόμενου σε κατάσταση, και κατά την διάρκεια των Παγκοσμίων Πρωταθλημάτων.
- Ο Πρωταθλητής Ελλάδας στην Ατομική Χρονομέτρηση Δρόμου, υποχρεούται να φοράει την Φανέλα του στα Ατομικά Χρονόμετρα μίας ημέρας, (εκτός του Παγκοσμίου Πρωταθλήματος), αλλά σε κανένα άλλο αγώνισμα.
- Ο Πρωταθλητής Ελλάδας στην Πίστα (όλα τα αγωνίσματα) και στην Ορεινή Ποδηλασία (όλα τα αγωνίσματα), υποχρεούται να φοράει την Φανέλα του Πρωταθλητή, σε όλους τους αγώνες του αγωνίσματος στο οποίο αναδείχθηκε πρωταθλητής, στην κατηγορία που αναδείχθηκε πρωταθλητής, αλλά σε κανένα άλλο άθλημα ή αγώνισμα.

Όταν ο Πρωταθλητής Ελλάδος χάσει τον τίτλο του, μπορεί να φέρει τα Εθνικά χρώματα (Μπλε-Λευκό-Μπλε), στον γιακά και στα άκρες από τα μανίκια της Φανέλας του, σύμφωνα με τις προδιαγραφές της UCI. Ωστόσο θα μπορεί να φορά την φανέλα αυτή μόνο στους αγώνες του αθλήματος και τους αγωνίσματος, στο οποίο είχε αναδειχθεί Πρωταθλητής Ελλάδος.

Η χρήση της φανέλας του Πρωταθλητή Ελλάδος ή των Εθνικών Χρωμάτων στα μανίκια της φανέλας απαγορεύεται από την στιγμή, που θα επιβεβαιωθεί ποινή του αθλητή για παράβαση των κανόνων Ντόπινγκ Κοντρόλ, μέχρι την οριστική του απαλλαγή.

1.3.069. Στη φανέλα του Πρωταθλητή Ελλάδας επιτρέπονται τα διαφημιστικά σημεία που αναφέρονται στην σχετική ιστοσελίδα της UCI.

(Τροποποίηση 1.1.2013)

Ο διαφημιστικός χώρος της φανέλας του Πρωταθλητή Ελλάδος αφιερώνεται στους χορηγούς του ποδηλάτη,

Ο αθλητής που φοράει την φανέλα του Πρωταθλητή, μπορεί να ταιριάζει το χρώμα της εν λόγω φανέλας με το χρώμα των σορτς που χρησιμοποιεί.

Ωστόσο, σύμφωνα με την εκ των προτέρων έγκριση από την ενδιαφερόμενη Ομοσπονδία και αντί να φοράει μία φανέλα παραδοσιακών εθνικών πρωταθλητών με την έννοια της διάταξης 1.3.068, οι εθνικοί πρωταθλητές MTB στην DH1, MTB BMX και 4X έχουν τη δυνατότητα να φορέσουν μία "ξεχωριστή" (αναγνωρίσιμη) φανέλα εθνικού πρωταθλητή όπου στο αριστερό μανίκι να υπάρχει η σημαία της χώρας του ποδηλάτη. Δεν επιτρέπεται καμία διαφήμιση στο αριστερό μανίκι της φανέλας του εθνικού πρωταθλητή.

Εκτός από το αριστερό μανίκι βραχίονα και χωρίς να παραγνωρίζονται οι διατάξεις 1.3.026 έως 1.3.044, οι υπόλοιποι χώροι (π.χ. μανίκι βραχίονα μπροστά, πίσω και δεξιά) αφήνονται στη διάθεση των ποδηλατών για τους συνήθεις χορηγούς τους. Οι ιδιαιτερότητες αυτές περιγράφονται σε φυλλάδιο που είναι διαθέσιμο στην ιστοσελίδα της UCI.

(Τροποποίηση 1.1.2013)

§ 8. ΦΑΝΕΛΑ ΤΟΥ ΠΡΩΤΑΘΛΗΤΗ ΕΥΡΩΠΗΣ

1.3.070 Αν απονεμηθεί Φανέλα Πρωταθλητή Ευρώπης ο ποδηλάτης μπορεί χωρίς να δεσμεύεται για αυτό να φορά την εν λόγω Φανέλα, σε όλους τους αγώνες του αθλήματος, του αγωνίσματος και της κατηγορίας, στο οποίο κέρδισαν τον τίτλο, και για όσο καιρό κατέχει τον Τίτλο.

Οι ηπειρωτικές συνομοσπονδίες μπορεί να επιβάλουν την υποχρεωτική χρήση της φανέλας του ηπειρωτικού πρωταθλητή στο αγώνισμα, ειδικότητα και κατηγορία της επιλογής τους.

Ο χώρος διαφήμισης είναι ταυτόσημος με αυτόν της Φανέλας του Παγκόσμιου Πρωταθλητή.

Η χρήση της φανέλας του Πρωταθλητή Ευρώπης απαγορεύεται από την στιγμή, που θα επιβεβαιωθεί ποινή του αθλητή για παράβαση των κανόνων Ντόπινγκ Κοντρόλ, μέχρι την οριστική του απαλλαγή.

§ 9. ΣΕΙΡΑ ΠΡΟΤΕΡΑΙΟΤΗΤΑΣ.

1.3.071. Εάν ένας ποδηλάτης έχει το δικαίωμα να φορέσει παραπάνω από μία φανέλα για την οποία του έγινε απονομή, η σειρά προτεραιότητας είναι η εξής:

- 1. Η φανέλα του προπορευόμενου ή πρώτου σε κατάταξη για αγώνες με ΕΤΑΠ.**
 - 2. Η φανέλα του πρώτου σε κατάταξη για Κύπελλα, Σειρά Αγώνων ή άλλες κατατάξεις της UCI.**
- (Τροποποίηση 1.1.2013)*
- 3. Η φανέλα του Παγκόσμιου Πρωταθλητή.**
 - 4. Η φανέλα του Εθνικού Πρωταθλητή.**
 - 5. Η φανέλα του Ηπειρωτικού Πρωταθλητή.**
 - 6. Η φανέλα της Εθνικής Ομάδας.**

§ 10. ΠΟΙΝΕΣ.

1.3.072. Στα Πανελλήνια Πρωταθλήματα, Κύπελλα, Αναπτυξιακούς Αγώνες, Τοπικά Πρωταθλήματα και Διασυλλογικούς αγώνες, θα εφαρμόζονται οι σχετικές διατάξεις των άρθρων των κανονισμών των Πειθαρχικών Μέτρων και Ποινών για κάθε αθλητή που δεν φοράει την φανέλα που έχει δηλωθεί από το Σωματείο του στην Ε.Ο.Ποδηλασίας.

1. Ενδυμασία ποδηλάτη όχι σύμφωνα με τους κανονισμούς

- αθλητής : πρόστιμο 50 € η / και και άρνηση εκκίνησης
- το σωματείο : 50€ ανά αθλητή

2. Ποδηλάτης εμφανίζεται με ενδυμασία (φανέλα, σορτς, ολόσωμη φόρμα) διαφορετική σε χρώμα ή σχέδιο, από αυτή που έχει δηλώσει η Ομάδα του.

- αθλητής : πρόστιμο 50 €
- το σωματείο : 50€ ανά αθλητή

3. Διαφήμιση στην ενδυμασία ποδηλάτη όχι σύμφωνα με τους κανονισμούς

- αθλητής : πρόστιμο 50 €
- το σωματείο : 50€ ανά αθλητή

4. Φανέλα του προπορευμένου σε κατάταξη :

4.1 Αδυναμία παροχής Φανέλας στον προπορευόμενο κατάταξης, όπως ορίζεται από την προκήρυξη του αγώνα.

- οργανωτής : πρόστιμο 200 €

ΤΜΗΜΑ 4: ΑΝΑΓΝΩΡΙΣΗ ΤΩΝ ΠΟΔΗΛΑΤΩΝ

1.3.073. Κατά την διάρκεια των αγώνων, η αναγνώριση των ποδηλατών θα γίνεται σύμφωνα με τις ακόλουθες διατάξεις.

ΑΓΩΝΙΣΜΑ	ΝΟΥΜΕΡΟ ΠΛΑΤΗΣ	ΝΟΥΜΕΡΟ ΠΛΑΙΣΙΟΥ	ΝΟΥΜΕΡΟ ΩΜΟΥ *	ΠΛΑΚΑ ΠΟΔΗΛΑΤΟΥ
ΔΡΟΜΟΣ				
ΑΓΩΝΑΣ ΑΝΤΟΧΗΣ	2	1		
ΑΓΩΝΑΣ ΜΕ ΕΤΑΠ	2	1		
ΧΡΟΝΟΜΕΤΡΑ	1			
ΠΙΣΤΑ				
ΤΑΧΥΤΗΤΑ	2			
ΑΤΟΜΙΚΟ ΠΟΥΡΣΟΥΙΤ	1			
ΟΜΑΔΙΚΟ ΠΟΥΡΣΟΥΙΤ	1			
1000 Μ. ΑΤ. ΧΡΟΝΟΜΕΤΡΗΣΗΣ	1			
500 Μ. ΑΤ. ΧΡΟΝΟΜΕΤΡΗΣΗΣ	1			
ΑΓΩΝΑΣ ΜΕ ΠΟΝΤΟΥΣ	2			
ΚΕΙΡΙΝ	2			
ΟΜΑΔΙΚΟ ΣΠΡΙΝΤ	1			
ΜΑΝΤΙΣΟΝ	2			
ΟΜΝΙΟΥΜ (όλα τα αγωνίσματα)	2			
ΣΥΚΛΟ - ΚΡΟΣ	1		2	1
ΒΜΧ	1	1		
ΟΡΕΙΝΗ ΠΟΔΗΛΑΣΙΑ				
Όλα τα αγωνίσματα ΜΤΒ	1			1

(Τροποποίηση 1.1.2013)

*** Τα νούμερα των ώμων θα φοριούνται στο πάνω μέρος του βραχίονα για να είναι ορατά από μπροστά.**

1.3.074. Εκτός ειδικής διάταξης τα νούμερα πρέπει να ε μαύρα σε άσπρο φόντο.

1.3.075. Τα νούμερα θα πρέπει να έχουν τις παρακάτω διαστάσεις:

	ΝΟΥΜΕΡΟ ΠΛΑΤΗΣ	ΝΟΥΜΕΡΟ ΠΛΑΙΣΙΟΥ	ΝΟΥΜΕΡΟ ΩΜΟΥ	ΠΛΑΚΑ ΠΟΔΗΛΑΤΟΥ ΒΜΧ	ΠΛΑΚΑ ΠΟΔΗΛΑΤΟΥ ΜΤΒ
ΥΨΟΣ	18 cm.	9 cm.	11 cm.	20 cm.	18 cm.
ΠΛΑΤΟΣ	16 cm.	13 cm.	12 cm.	25 cm.	18 cm.
ΨΗΦΙΟ	10 cm.	6 cm.	7 cm.	10 cm.	8 cm.
ΠΑΧΟΣ ΓΡΑΜΜΗΣ	1,5 cm.	0,8 cm.	0,8 cm.	1,5 cm.	1,5 cm.
ΔΙΑΦΗΜΙΣΗ	ΥΨΟΣ 6 cm. Στο κάτω μέρος	Ορθογώνιο 11Χ2 cm. Στο κάτω μέρος	ΥΨΟΣ 2 cm. Στο κάτω μέρος	ΥΨΟΣ 6 cm. Στο κάτω μέρος	ΥΨΟΣ 6cm. Στο επάνω και κάτω μέρος

- 1.3.076.** Οι ποδηλάτες πρέπει να φροντίζουν ώστε το νούμερο της πλάτης να είναι πάντα ορατό και να μπορεί να διαβαστεί. Το νούμερο πρέπει να είναι καλά στερεωμένο και να μην είναι διπλωμένο ή αλλαγμένο.
- 1.3.077.** Τα νούμερα χορηγούνται δωρεάν από τον διοργανωτή. Δίδονται στους εκκροσώπους των αθλητών μετά τον έλεγχο των δελτίων από την Αγωνόδοικο Επιτροπή.
- 1.3.078.** Στα Πανελλήνια Πρωταθλήματα τα νούμερα δίδονται από την Ε.Ο.Ποδηλασίας. Ο διαφημιστικός χώρος ανήκει στην δικαιοδοσία της Ε.Ο.Ποδηλασίας.
- 1.3.079.** Οι ποδηλάτες μετά το πέρας των αγώνων θα πρέπει να επιστρέφουν τα νούμερά τους στην Γραμματεία των Αγώνων, εκτός και αν ο Οργανωτής έχει αποφασίσει διαφορετικά.
- 1.3.080.** Κάθε ποδηλάτης που εγκαταλείπει την προσπάθειά του σε ένα αγώνα ποδηλασίας πρέπει να βγάζει αμέσως τα νούμερά του και να τα παραδίδει στους κριτές.

ΚΕΦΑΛΑΙΟ 4. ΒΑΘΜΟΛΟΓΙΑ - ΣΥΜΜΕΤΟΧΕΣ

ΤΜΗΜΑ 1: ΒΑΘΜΟΛΟΓΙΑ ΔΡΑΣΤΗΡΙΟΤΗΤΑΣ ΑΘΛΗΤΩΝ ΚΑΙ ΣΩΜΑΤΕΙΩΝ Ε.Ο.Π.

- 1.4.001.** Η Ε.Ο.Ποδηλασίας δημιούργησε μία βαθμολογία των αθλητών που συμμετέχουν στους αγώνες του εσωτερικού και του εξωτερικού, όλων των αθλημάτων ποδηλασίας όπως επίσης και στα Παγκόσμια Πρωταθλήματα και Κύπελλα και στους Ολυμπιακούς Αγώνες.
Η κατάταξη ονομάζεται "**Βαθμολογία Δραστηριότητας Αθλητών και Σωματείων της Ε.Ο.Ποδηλασίας**". Η Ε.Ο.Ποδηλασίας έχει την αποκλειστική ιδιοκτησία.
- 1.4.002.** Η κατάταξη γίνεται σύμφωνα με τους βαθμούς που αποκτούνται από τους ποδηλάτες που συμμετέχουν στους αγώνες δρόμου, πίστας και ορεινής ποδηλασίας, διηρημένων σε κατηγορίες σύμφωνα με τους πίνακες του άρθρου 1.4.012.
- 1.4.003.** Οι βαθμοί αυτοί προστίθενται, ανά αθλητή και σωματείο ούτως ώστε στο τέλος της αγωνιστικής περιόδου να δώσει την γενική βαθμολογία του συγκεκριμένου αθλητή ανά άθλημα.
- 1.4.004.** Το άθροισμα των βαθμών των αθλητών ενός σωματείου δίνει το σύνολο των βαθμών του εν λόγω σωματείου ανά άθλημα αλλά και τη γενική βαθμολογία του σωματείου.
- 1.4.005.** Οι ποδηλάτες που λαμβάνουν μέρος σε έναν αγώνα βαθμολογούνται ανάλογα με την θέση τερματισμού τους στον εν λόγω αγώνα. Ποδηλάτες που πήραν εκκίνηση (συμμετείχαν) σε έναν αγώνα, αλλά δεν κατάφεραν να τερματίσουν, δεν θα βαθμολογούνται.
- 1.4.006.** Οι αγώνες δεξιότητας (που αναφέρονται στους Κανονισμούς Δρόμου - Άρθρο 2.9.005) δεν βαθμολογούνται.
- 1.4.007.** *(Ανακαλείται)*
- 1.4.008.** **Οι Διεθνείς Αγώνες Ποδηλασίας U.C.I. διαιρούνται σε 3 κατηγορίες ως εξής:**

ΚΑΤΗΓΟΡΙΑ Α :

ΔΡΟΜΟΣ : Η.Σ, 1.1 και 2.1 της U.C.I.

ΠΙΣΤΑ : C1 της U.C.I.

MTB : HORS CLASS της U.C.I.

ΚΑΤΗΓΟΡΙΑ Β :

ΔΡΟΜΟΣ : 1.2 και 2.2 της U.C.I.

ΠΙΣΤΑ : C2 της U.C.I.

MTB : CLASS 1 της U.C.I.

ΚΑΤΗΓΟΡΙΑ Γ :

ΔΡΟΜΟΣ : Διεθνείς Αγώνες που δεν είναι ενταγμένοι στην U.C.I. (πχ Βαλκανικοί κλπ)

ΠΙΣΤΑ : C3 της U.C.I.

MTB : CLASS 2 της U.C.I.

Οι υπόλοιποι αγώνες θα βαθμολογούνται ως Τοπικά Πρωταθλήματα ή Διασυλλογικοί ανάλογα με τον αριθμό συμμετοχών σε αυτούς.

1.4.009. Οι ΠΟΔΗΛΑΤΙΚΟΙ ΓΥΡΟΙ και γενικά οι αγώνες με Ετάπ θα βαθμολογούνται σύμφωνα με την Τελική Γενική Κατάταξη με τη βαθμολογία του πίνακα 1.4.012. Κάθε δε ετάπ θα βαθμολογείται χωριστά ως Διασυλλογικός Αγώνας ή Τοπικό Πρωτάθλημα ανάλογα με την κατηγορία UCI και αριθμό συμμετοχών σύμφωνα με τη βαθμολογία του πίνακα 1.4.012 .

(Τροποποίηση 1.1.2013)

1.4.010. (Ανακαλείται)

1.4.011. (Ανακαλείται)

1.4.012. ΒΑΘΜΟΛΟΓΙΑ ΚΑΤΗΓΟΡΙΑΣ ΑΝΔΡΩΝ ΚΑΙ ΝΕΩΝ ΑΠΟ ΤΗΝ ΣΥΜΜΕΤΟΧΗ ΣΕ ΑΓΩΝΕΣ

	ΔΙΑΣΥΛΛΟΓΙΚΟΙ ΑΓΩΝΕΣ	ΤΟΠΙΚΑ ΠΡΩΤΑΘΛΗΜΑΤΑ		ΠΑΝΕΛΛΗΝΙΑ ΚΥΠΕΛΛΑ ΔΡΟΜΟΥ ΠΙΣΤΑΣ ΜΤΒ	ΠΑΝΕΛΛΗΝΙΑ ΠΡΩΤΑΘΛΗΜΑΤΑ ΒΑΛΚΑΝΙΚΟΙ ΑΓΩΝΕΣ ΠΙΣΤΑΣ ΚΑΙ ΜΤΒ
ΘΕΣΕΙΣ					
1	12	40		80	120
2	9	24		60	95
3	7	20		48	72
4	6	18		40	60
5	5	16		36	54
6	4	14		32	48
7	3	12		28	42
8	2	10		24	36
9		8		20	30
10		7		16	24
11		6		12	18
12		5		8	13
13				7	11
14				6	10
15				5	9
16					8
17					7
18					6
19					5
20					5

ΤΕΡΜΑΤΙΖΟΝΤΕΣ					
	1	1			2
					2

ΘΕΣΕΙΣ	ΜΕΣΟΓΕΙΑΚΟΙ ΒΑΛΚΑΝΙΚΟΙ ΑΓΩΝΕΣ ΔΡΟΜΟΥ	ΔΙΕΘΝΕΙΣ ΑΓΩΝΕΣ ΠΙΣΤΑΣ, ΜΤΒ U.C.I. ΚΑΙ ΑΓΩΝΕΣ ΔΡΟΜΟΥ UCI ΤΕΛΙΚΗ ΚΑΤΑΤΑΞΗ			ΟΛΥΜΠΙΑΚΟΙ ΑΓΩΝΕΣ ΠΑΓΚΟΣΜΙΟ ΠΡΩΤ. ΑΤΟΜΙΚΗΣ ΧΡΟΝΟΜΕΤΡΗΣΗΣ, ΠΙΣΤΑΣ ΚΑΙ ΜΤΒ ΠΑΝΕΥΡΩΠΑΙΚΑ ΠΡΩΤΑΘΛΗ ΜΑΤΑ ΠΑΓΚΟΣΜΙΑ ΚΥΠ. ΠΙΣΤΑΣ	ΟΛΥΜΠΙΑΚΟΙ ΑΓΩΝΕΣ ΚΑΙ ΠΑΓΚΟΣΜΙΑ ΠΡΩΤΑΘΛΗΜΑΤΑ ΑΝΤΟΧΗΣ
		Γ	Β	Α		
1	140	80	100	120	400	500
2	105	60	75	100	240	375
3	84	48	60	84	200	300
4	70	40	48	70	180	275
5	63	36	40	63	160	250
6	56	32	36	56	144	225
7	49	28	32	49	128	200
8	42	24	28	42	112	180
9	35	20	24	35	96	160
10	28	16	20	28	80	144
11	21	12	16	21	64	128
12	15	8	12	15	50	112
13	13	5	10	13	45	96
14	12	5	9	12	41	80
15	11	5	8	11	37	64
16	10	5	7	10	33	50
17	9	5	6	9	30	45
18	8	5	5	8	27	41
19	7	5	5	7	24	37
20	6	5	5	6	22	33
21	5	5	5	5	20	30
22	5	5	5	5	18	27
23	5	5	5	5	17	24
24	5	5	5	5	16	22
25	5	5	5	5	15	20
26				5	14	18
27				5	13	17
28				5	12	16
29				5	11	15
30				5	10	14
31					10	13
32					10	12
33					10	11
34					10	10
35					10	10
ΤΕΡΜΑΤΙΖΟΝΤΕΣ						
	2	2	2	3	3	10

1.4.012α. ΒΑΘΜΟΛΟΓΙΑ ΚΑΤΗΓΟΡΙΑΣ ΕΦΗΒΩΝ – ΓΥΝΑΙΚΩΝ - ΠΑΙΔΩΝ ΑΠΟ ΤΗΝ ΣΥΜΜΕΤΟΧΗ ΣΕ ΑΓΩΝΕΣ

	ΔΙΑΣΥΛΛΟΓΙΚΟΙ ΑΓΩΝΕΣ	ΤΟΠΙΚΑ ΠΡΩΤΑΘΛΗΜΑΤΑ		ΠΑΝΕΛΛΗΝΙΑ ΚΥΠΕΛΛΑ ΔΡΟΜΟΥ ΠΙΣΤΑΣ ΜΤΒ	ΠΑΝΕΛΛΗΝΙΑ ΠΡΩΤΑΘΛΗΜΑΤΑ ΒΑΛΚΑΝΙΚΟΙ ΑΓΩΝΕΣ ΠΙΣΤΑΣ ΚΑΙ ΜΤΒ
ΘΕΣΕΙΣ					
1	10	30		60	100
2	8	24		48	72
3	7	20		40	60
4	6	18		36	54
5	5	16		32	48
6	4	14		28	42
7	3	12		24	36
8	2	10		20	30
9		8		16	24
10		7		12	18
11		6		8	13
12		5		6	11
13				5	10
14				5	9
15				5	8
16					7
17					6
18					5
19					5
20					5

ΤΕΡΜΑΤΙΖΟΝΤΕΣ					
	1	1		2	2

ΘΕΣΕΙΣ	ΒΑΛΚΑΝΙΚΟΙ ΑΓΩΝΕΣ ΔΡΟΜΟΥ	ΔΙΕΘΝΕΙΣ ΑΓΩΝΕΣ ΠΙΣΤΑΣ, MTB U.C.I. ΚΑΙ ΑΓΩΝΕΣ ΔΡΟΜΟΥ UCI ΤΕΛΙΚΗ ΚΑΤΑΤΑΞΗ		ΟΛΥΜΠΙΑΚΟΙ ΑΓΩΝΕΣ ΠΑΓΚΟΣΜΙΟ ΠΡΩΤ. ΑΤ. ΧΡΟΝΟΜΕΤΡΗΣΗΣ ΠΑΝΕΥΡΩΠΑΙΚΑ ΠΡΩΤΑΘΛΗΜΑΤΑ ΠΑΓΚΟΣΜΙΑ ΚΥΠ. ΠΙΣΤΑΣ	ΟΛΥΜΠΙΑΚΟΙ ΑΓΩΝΕΣ ΚΑΙ ΠΑΓΚΟΣΜΙΑ ΠΡΩΤΑΘΛΗΜΑΤΑ ΑΝΤΟΧΗΣ
		ΓΥΝΑΙΚΩΝ	ΕΦΗΒΩΝ		
1	120	40	80	400	500
2	100	36	60	240	375
3	84	32	48	200	300
4	70	28	40	180	275
5	63	24	36	160	250
6	56	20	32	144	225
7	49	16	28	128	200
8	42	12	24	112	180
9	35	10	20	96	160
10	28	9	16	80	144
11	21	8	12	64	128
12	15	7	10	50	112
13	13	6	9	45	96
14	12	5	8	41	80
15	11	5	7	37	64
16	10	5	6	33	50
17	9	5	5	30	45
18	8	5	5	27	41
19	7	5	5	24	37
20	6	5	5	22	33
21	5			20	30
22	5			18	27
23	5			17	24
24	5			16	22
25	5			15	20
26	5			14	18
27				13	17
28				12	16
29				11	15
30				10	14
31				10	13
32				10	12
33				10	11
34				10	10
35				10	10

ΤΕΡΜΑΤΙΖΟΝΤΕΣ

	2	2	3	3	3
--	---	---	---	---	---

**1.4.012 β. ΒΑΘΜΟΛΟΓΙΑ ΚΑΤΗΓΟΡΙΑΣ ΝΕΑΝΙΔΩΝ – ΚΟΡΑΣΙΔΩΝ – ΠΑΜΠΑΙΔΩΝ
– ΠΑΝΚΟΡΑΣΙΔΩΝ - ΜΙΝΙ ΑΠΟ ΤΗΝ ΣΥΜΜΕΤΟΧΗ ΣΕ ΑΓΩΝΕΣ**

	ΔΙΑΣΥΛΛΟΓΙΚΟΙ ΑΓΩΝΕΣ	ΤΟΠΙΚΑ ΠΡΩΤΑΘΛΗΜΑΤΑ			ΠΑΝΕΛΛΗΝΙΑ ΚΥΠΕΛΛΑ ΔΡΟΜΟΥ ΠΙΣΤΑΣ ΜΤΒ	ΠΑΝΕΛΛΗΝΙΑ ΠΡΩΤΑΘΛΗ ΜΑΤΑ ΠΑΝΕΛΛΗΝΙΑ ΗΜΕΡΑ ΝΕΟΛΑΙΑΣ
ΘΕΣΕΙΣ						
1	10	20			40	60
2	8	18			32	48
3	7	16			28	42
4	6	14			24	36
5	5	12			20	30
6	4	10			16	24
7	3	8			12	18
8	2	7			8	13
9		6			6	11
10		5			5	10
11		5			4	9
12		5			3	8
13					2	7
14					2	6
15					2	5

ΤΕΡΜΑΤΙΖΟΝΤΕΣ						
	1	1			2	2

1.4.012 γ. ΒΑΘΜΟΛΟΓΙΑ ΣΩΜΑΤΕΙΩΝ ΠΟΥ ΔΙΟΡΓΑΝΩΝΟΥΝ ΑΓΩΝΕΣ.

ΑΡΙΘΜΟΣ ΣΥΜΜΕΤΕΧΟΝΤΩΝ ΑΘΛΗΤΩΝ ΑΝΑ ΚΑΤΗΓΟΡΙΑ	ΔΙΑΣΥΛΛΟΓΙΚΟΙ ΑΓΩΝΕΣ ΗΜΕΡΙΔΕΣ	ΑΝΑΠΤΥΞΙΑΚΟΙ ΑΓΩΝΕΣ ΜΕ ΕΤΑΠ (ΑΝΑ ΕΤΑΠ)	ΠΑΝΕΛΛΗΝΙΑ ΠΡΩΤΑΘΛΗΜΑΤΑ ΚΥΠΕΛΛΑ ΔΡΟΜΟΥ ΠΙΣΤΑΣ ΜΤΒ	ΔΙΕΘΝΕΙΣ ΑΓΩΝΕΣ ΓΕΝΙΚΑ
6	5 – 10	-	-	-
7 – 12	10 – 15	-	-	-
13 – 20	15 – 20	-	-	-
21 – 30	20 – 30	20 – 30	50 – 60	-
31 – 40	30 – 40	30 – 40	60 – 70	-
41 – 50	40 – 50	40 – 50	70 – 80	90 – 100
51 – 60	50 – 60	50 – 60	80 – 90	100 – 110
61 – 80	60 – 80	60 – 80	90 – 110	110 - 130
81 – 100	80 – 100	80 – 100	110 - 130	130 – 150
100 +	150	150	150	180

*** Για την συν-διοργάνωση των Πανελληνίων Πρωταθλημάτων, στο Σωματείο θα απονέμεται το ήμισυ των βαθμών που προβλέπονται στην αντίστοιχη στήλη.**

Ειδικά για τους Διασυλλογικούς αγώνες, η Βαθμολογία αυτή θα διπλασιάζεται όταν τα σωματεία που μετέχουν σε έναν τέτοιο αγώνα προέρχονται από 2 Τοπικές Επιτροπές ή Ενώσεις ή μία Τοπική Επιτροπή και μία Ένωση.

1.4.013. Στα Ομαδικά αγωνίσματα Πίστας οι βαθμοί διπλασιάζονται και κάθε αθλητής παίρνει το 1/3 ή το 1/4 της βαθμολογίας αυτής.

Στο Madison και στο αγώνισμα Ζευγών (δρόμος) καθένας εκ των δύο συμμετεχόντων αθλητών παίρνει τους βαθμούς που του αντιστοιχούν.

1.4.014. ΕΙΔΙΚΕΣ ΒΑΘΜΟΛΟΓΙΕΣ

Επίτευξη Παγκοσμίου Ρεκόρ 1000 βαθμοί

Επίτευξη Πανελληνίου Ρεκόρ 200 βαθμοί

1.4.014α. Αξιολόγηση και βαθμολογία των Ελλήνων αθλητών που έχουν αγωνιστική δραστηριότητα εκτός της χώρας.

Αθλητές που έχουν αγωνιστική δραστηριότητα στο εξωτερικό, είναι δυνατόν να βαθμολογούνται και να αξιολογούνται από την Στατιστική υπηρεσία της Ε.Ο.Ποδηλασίας, μετά από έγκριση της Τεχνικής Επιτροπής της Ε.Ο.Π..

Βασική προϋπόθεση για την αξιολόγηση αυτή θα είναι, το σωματείο ή η ομάδα, με δική της ευθύνη, να ενημερώνει και να καταθέτει με έγγραφο στην Ε.Ο.Π τα επίσημα αποτελέσματα του αγώνα, μέσα σε ένα εύλογο χρονικό διάστημα 20 ημερολογιακών ημερών το αργότερο, από την ημερομηνία λήξης του αγώνα.

(Τροποποίηση 1.1.2013)

ΤΜΗΜΑ 2: ΒΑΘΜΟΛΟΓΙΑ ΓΙΑ ΤΗΝ ΑΝΑΔΕΙΞΗ ΤΗΣ ΠΡΩΤΑΘΛΗΤΡΙΑΣ ΟΜΑΔΑΣ Ε.Ο.Π.

- 1.4.015.** Ειδικά για τα Πανελλήνια Πρωταθλήματα των αθλημάτων της Ποδηλασίας η Ε.Ο.Ποδηλασίας θεσπίζει ένα σύστημα βαθμολογίας για την ανάδειξη της Πρωταθλήτριας Ομάδας ανά άθλημα και ανά ηλικιακή κατηγορία για την οποία διεξάγεται Πανελλήνιο Πρωτάθλημα.
- 1.4.016.** Ο αριθμός των αθλητών οι βαθμοί που παίρνουν στα ατομικά και στα ομαδικά αγωνίσματα φαίνονται στον ακόλουθο πίνακα :

ΘΕΣΕΙΣ	ΔΡΟΜΟΣ	ΠΙΣΤΑ		ΟΡΕΙΝΗ ΠΟΔΗΛΑΣΙΑ
		ΑΤΟΜΙΚΑ	ΑΤΟΜΙΚΑ	
1	25	25	30	25
2	18	18	24	18
3	15	15	20	15
4	13	13	17	13
5	12	12	14	12
6	10	10	11	10
7	9	9	9	9
8	8	8	6	8
9	7	7	4	7
10	6	6	2	6
11	5	5		5
12	4	4		4
13	3	3		3
14	2	2		2
15	1	1		1

- 1.4.017.** Πρωταθλήτρια αναδεικνύεται η ομάδα που έχει συγκεντρώσει το μεγαλύτερο σύνολο βαθμών από την βαθμολόγηση των αθλητών της στο Πανελλήνιο Πρωτάθλημα του συγκεκριμένου αθλήματος και κατηγορίας. Έτσι λοιπόν για τον δρόμο θα βαθμολογείται το αγώνισμα Αντοχής και Ατομικής Χρονομέτρησης, για την πίστα βαθμολογούνται όλα τα αγωνίσματα (κάθε κατηγορίας) και για την ορεινή ποδηλασία το cross country και η κατάβαση.

Σε περίπτωση που θα προκύψει ισοβαθμία στο σύνολο των βαθμών, για την κατάταξη θα λαμβάνονται υπ' όψιν τα μετάλλια που κατέκτησε κάθε ομάδα, και σε περίπτωση νέας ισοβαθμίας, το πλήθος των καλύτερων (υψηλότερων στα αποτελέσματα κάθε αγωνίσματος) των θέσεων που κατέλαβε κάθε ομάδα.

Οι βαθμολογίες του παραπάνω πίνακα μπορούν να χρησιμοποιηθούν αντίστοιχα και σε Κύπελλα Ελλάδας.

(Τροποποίηση 1.1.2013)

ΤΜΗΜΑ 3: ΣΥΜΜΕΤΟΧΕΣ

ΠΑΝΕΛΛΗΝΙΑ ΠΡΩΤΑΘΛΗΜΑΤΑ ΚΑΙ ΚΥΠΕΛΛΑ

1.4.018. Τα ελάχιστα (κατώτερα) όρια συμμετοχής ώστε να διεξαχθεί, βαθμολογηθεί και θεωρηθεί έγκυρος ένας αγώνας, στα **Πανελλήνια Πρωταθλήματα και Κύπελλα** είναι τα εξής:

α) Για όλες τις ανδρικές κατηγορίες και τις κατηγορίες Μίνι Μεγάλα και Μίνι Μικρά, η ελάχιστη συμμετοχή είναι 12 ποδηλάτες.

β) Για όλες τις γυναικείες κατηγορίες, η ελάχιστη συμμετοχή είναι 8 ποδηλάτισσες.

Και στις δυο περιπτώσεις πρέπει να υπάρχει ελάχιστη συμμετοχή τριών (3) διαφορετικών Σωματείων.

Εξαιρέση αποτελούν τα αγωνίσματα Μάντισον και ο Αγώνας Ζευγών όπου ο ελάχιστος απαιτούμενος αριθμός σωματείων (η ομάδων) είναι έξι (6) σωματεία από 3 τουλάχιστον διαφορετικά σωματεία.

1.4.018.b. Η διεξαγωγή των αγώνων του Πανελληνίου Πρωταθλήματος θα οριστικοποιείται την επομένη ημέρα από την καταληκτική ημερομηνία αποστολής των δηλώσεων συμμετοχής στην Ε.Ο.Ποδηλασίας.

Σε περίπτωση μη προσέλευσης των δηλωμένων αθλητών-τριών, κατά την ημέρα του αγώνα, το Πρωτάθλημα θα διεξάγεται κανονικά καθ' υπέρβαση του άρθρου 1.4.018 (που αναφέρεται στα ελάχιστα όρια συμμετοχής των Πανελληνίων Πρωταθλημάτων), εφόσον την καταληκτική ημερομηνία των δηλώσεων υπήρχε ο ελάχιστος απαιτούμενος αριθμός αθλητών - τριών που προβλέπεται στο προηγούμενο άρθρο.

Όσον αφορά στα σωματεία και τους αθλητές θα υπάρξουν οι ανάλογες κυρώσεις, σύμφωνα με τα 1.2.053 και 1.2.055 άρθρα του ισχύοντος κανονισμού.

ΤΟΠΙΚΑ ΠΡΩΤΑΘΛΗΜΑΤΑ ΚΑΙ ΔΙΑΣΥΛΛΟΓΙΚΟΙ ΑΓΩΝΕΣ

1.4.019. Τα ελάχιστα (κατώτερα) όρια συμμετοχής ώστε να διεξαχθεί, βαθμολογηθεί και θεωρηθεί έγκυρος ένας αγώνας, στα **Τοπικά Πρωταθλήματα και τους Διασυλλογικούς Αγώνες**, είναι τα εξής:

α) 10 Άνδρες.

β) 8 Έφηβοι, Παίδες, Παμπαίδες.

γ) 5 Γυναίκες, Νεανίδες, Κορασίδες, Πανκορασίδες.

δ) 5 Μίνι μικρά, Μίνι μεγάλα χωριστά αγόρια, κορίτσια και

ε) 10 Μάστερς

Και στις πέντε (5) παραπάνω περιπτώσεις του άρθρου αυτού (Τοπικά Πρωταθλήματα και Διασυλλογικοί Αγώνες), πρέπει να υπάρχει ελάχιστη συμμετοχή δύο (2) διαφορετικών Σωματείων.

ΚΟΙΝΟΙ ΑΓΩΝΕΣ - ΣΥΓΧΩΝΕΥΣΕΙΣ ΚΑΤΗΓΟΡΙΩΝ

1.4.020. Στα Τοπικά Πρωταθλήματα και στους Διασυλλογικούς αγώνες, μπορούν να γίνουν οι παρακάτω συγχωνεύσεις ηλικιακών κατηγοριών :

1. Η κατηγορία Εφήβων με την κατηγορία Ανδρών.
2. Η κατηγορία Παίδων με την κατηγορία Εφήβων.
3. Η κατηγορία Παμπαίδων με την κατηγορία Παίδων.
4. Η κατηγορία Νεανίδων με την κατηγορία Γυναικών.
5. Η κατηγορία Κορασίδων με την κατηγορία Νεανίδων
6. Η κατηγορία Πανκορασίδων με την κατηγορία Κορασίδων.

(Τροποποίηση 1.1.2013)

1.4.021. **Για τους Διασυλλογικούς αγώνες,** οι παραπάνω αθλητές και αθλήτριες μπορούν να συγχωνεύονται και να αγωνίζονται μαζί στον ίδιο αγώνα, με την βασική προϋπόθεση ότι το άθροισμα των συμμετοχών των κατηγοριών που συγχωνεύονται σύμφωνα με το άρθρο 1.4.019. είναι τουλάχιστον ίσο με τα ελάχιστα προβλεπόμενα όρια του άρθρου αυτού.

Όσον αφορά στην κατάταξη και βράβευση θα ισχύουν τα παρακάτω :

1. Εάν μια από τις δύο κατηγορίες συμπληρώνει τον ελάχιστο προβλεπόμενο, από τον παρόντα κανονισμό αριθμό συμμετοχών, η κατάταξη και βράβευση θα είναι χωριστή.
2. Εάν καμία από τις δύο κατηγορίες δεν συμπληρώνει τον ελάχιστο προβλεπόμενο από τον παρόντα κανονισμό αριθμό συμμετοχών, η κατάταξη και βράβευση θα είναι κοινή.

(Τροποποίηση 1.1.2013)

1.4.022. **Για τα Τοπικά Πρωταθλήματα** βασική προϋπόθεση για να αξιολογηθεί ο αγώνας ως Τοπικό Πρωτάθλημα θα είναι μια από τις δύο κατηγορίες που συγχωνεύονται να συμπληρώνει τον ελάχιστο προβλεπόμενο από τον παρόντα κανονισμό αριθμό συμμετοχών. Σε διαφορετική περίπτωση ο αγώνας θα αξιολογείται ως Διασυλλογικός. Όσον αφορά στις κατατάξεις και βραβεύσεις, ισχύουν τα προβλεπόμενα του άρθρου 1.4.021. παρ.1 και 2.

Στις παραπάνω περιπτώσεις, θα ισχύουν οι κανονισμοί διεξαγωγής (αγωνιστικά χιλιόμετρα, αγωνίσματα, πάτημα κλπ.) για αγώνες της μεγαλύτερης ηλικιακά κατηγορίας.

(Τροποποίηση 1.1.2013)

1.4.023. Επιπλέον των παραπάνω συγχωνεύσεων οι Γυναίκες με τις Νεανίδες αθλήτριες μπορούν να αγωνίζονται στον ίδιο αγώνα με την κατηγορία των Παίδων, όπως οι Κορασίδες και οι Πανκορασίδες αθλήτριες μπορούν να αγωνίζονται στον ίδιο αγώνα μαζί με την κατηγορία των Παμπαίδων, μόνο σε Διασυλλογικούς και σε τοπικά

πρωταθλήματα, εφόσον στην περιφέρεια τους δεν διοργανώνονται αρκετοί αγώνες της κατηγορίας τους.

Σε αυτή την περίπτωση ισχύει κοινή κατάταξη για όλες τις κατηγορίες, που αγωνίζονται ταυτόχρονα, ενώ σε περίπτωση, που η εν λόγω διοργάνωση αποτελεί Τοπικό πρωτάθλημα, δεν απονέμεται ξεχωριστός τίτλος Πρωταθλήτριας Περιφέρειας σε κάποια αθλήτρια. Στην περίπτωση αυτή ισχύουν οι κανονισμοί διεξαγωγής (αγωνιστικά χιλιόμετρα, αγωνίσματα, πατήματα κλπ.) για αγώνες της κατηγορίας με την μαζικότερη συμμετοχή.

(Τροποποίηση 1.1.2013)

Γυναίκες άνω των 23 ετών μπορούν να αγωνίζονται και στον ίδιο αγώνα με την κατηγορία Εφήβων, σύμφωνα με τις διατάξεις του παρόντος Άρθρου.

Οι διατάξεις των παραπάνω παραγράφων **δεν ισχύουν** εφόσον την ίδια ημέρα διοργανώνονται στην ίδια ή σε άλλη περιφέρεια τοπικής ένωσης ή επιτροπής, Αναπτυξιακοί αγώνες, Κύπελλα Ελλάδος, Πανελλήνια Πρωταθλήματα κλπ. για Γυναίκες και (ή) Νεανίδες και για Κορασίδες και (ή) Πανκορασίδες αθλήτριες, αντίστοιχα. Αθλήτρια που παραβιάζει τις διατάξεις της παραγράφου αυτής, θα αποκλείεται από την τελική κατάταξη του αγώνα, ενώ οργανωτής που αρνείται να δεχθεί γραπτή δήλωση συμμετοχής αθλήτριας, κατά παράβαση της διάταξης της παραγράφου, θα τιμωρείται με την μη αξιολόγηση του αγώνα του.

Επίσης, κανένας οργανωτής αγώνα δεν μπορεί να απαγορεύσει σε αθλήτρια να συμμετέχει σε αγώνα διαφορετικής κατηγορίας από αυτή στην οποία η αθλήτρια ανήκει εφόσον πληροί τους όρους συμμετοχής και τηρεί τις διατάξεις του παρόντα κανονισμού.

1.4.024. Συμμετοχή αθλητών / αθλητριών σε αγώνες του Εξωτερικού.

Σύμφωνα με την κείμενη νομοθεσία, όλοι οι αθλητές αυτών των κατηγοριών, μπορούν να συμμετάσχουν σε οποιονδήποτε αγώνα στο εξωτερικό, που διοργανώνεται σε χώρα μέλος της U.C.I., αφού πρώτα ζητήσουν έγκριση από την Τεχνική Επιτροπή της Ε.Ο. Ποδηλασίας, τουλάχιστον 15 ημέρες πριν την έναρξη του αγώνα, για κάθε αγώνα που συμμετέχουν, και αφού αποκτήσουν την Διεθνή Αθλητική Ταυτότητα, η οποία εκδίδεται από την αρμόδια υπηρεσία της Ε.Ο.Π. μια φορά το έτος, κατόπιν αιτήσεως του σωματίου στο οποίο ανήκει ο εν λόγω αθλητής ή αθλήτρια.

Εξαιρέση αποτελούν οι αθλητές των ηπειρωτικών η/και επαγγελματικών ομάδων.

ΠΡΟΣΟΧΗ: Η συμμετοχή αθλητών με Διεθνές Δελτίο UCI, εκδιδόμενο από την Ε.Ο.Π. σε αγώνα στο εξωτερικό, χωρίς την προηγούμενη ενημέρωση και άδεια της Ε.Ο. Ποδηλασίας, δεν θα αξιολογείται.

(Τροποποίηση 1.1.2013)

ΕΙΔΙΚΕΣ ΠΕΡΙΠΤΩΣΕΙΣ ΣΥΜΜΕΤΟΧΗΣ ΑΘΛΗΤΩΝ ΚΑΙ ΑΘΛΗΤΡΙΩΝ ΣΕ ΑΓΩΝΕΣ ΣΤΗΝ ΕΛΛΑΔΑ.

1.4.025. Υπάρχουν οι παρακάτω περιπτώσεις:

1. Συμμετοχή αθλητών που έχουν την Ελληνική υπηκοότητα και δελτίο άλλης εθνικής ομοσπονδίας σε αγώνες του εσωτερικού:

Είναι δυνατή η συμμετοχή αθλητών που έχουν μεν την Ελληνική υπηκοότητα, αλλά έχουν εκδώσει δελτίο σε άλλη εθνική ομοσπονδία (διότι πιθανόν διαμένουν μόνιμα στο εξωτερικό). Η συμμετοχή αυτή περιορίζεται σε διασυλλογικούς αγώνες, Πανελλήνια Πρωταθλήματα και Κύπελλα και σε διεθνείς αγώνες που διοργανώνονται στην Ελλάδα.

Στις περιπτώσεις αυτές η Δήλωση Συμμετοχής θα πρέπει να συμπληρώνεται και αποστέλλεται από το σωματείο της χώρας του εξωτερικού στο οποίο ανήκει ο αθλητής. Εξαιρέση αποτελεί η συμμετοχή στις εθνικές ομάδες.

2. Συμμετοχή αλλοδαπών αθλητών με δελτίο άλλης εθνικής ομοσπονδίας σε αγώνες του εσωτερικού:

Είναι δυνατή η συμμετοχή αλλοδαπών αθλητών με δελτίο άλλης εθνικής ομοσπονδίας σε αγώνες του εσωτερικού, αλλά με τους παρακάτω όρους,

- Οι αλλοδαποί αθλητές θα πρέπει να έχουν γραπτή άδεια από την εθνική τους ομοσπονδία ότι τους επιτρέπει να συμμετέχουν σε αγώνες στην Ελλάδα, ενώ οι κατά τόπους Ενώσεις και τοπικές επιτροπές προσδιορίζουν την χρονική περίοδο και τους αγώνες που μπορούν αυτοί να συμμετάσχουν.
- Η συμμετοχή τους περιορίζεται μόνο σε Διασυλλογικούς και αγώνες ή Κύπελλα Ελλάδος. Απαγορεύεται η συμμετοχή σε παντός είδους εθνικά και τοπικά πρωταθλήματα.
- Οι αλλοδαποί αθλητές με δελτίο άλλης εθνικής ομοσπονδίας, που συμμετέχουν σε αγώνα του εσωτερικού θα πρέπει να φορούν την φανέλα της ομάδας της χώρας που εκπροσωπούν.
- Απαγορεύεται η συμμετοχή αθλητή με δελτίο άλλης εθνικής ομοσπονδίας με τα χρώματα ενός ελληνικού σωματείου ή μικτής ομάδας.
- Μέγιστο συνολικό χρονικό περιθώριο συμμετοχής σε περισσότερους από έναν αγώνες ορίζονται οι 15 ημερολογιακές ημέρες.

3. Συμμετοχή αλλοδαπών αθλητών με δελτίο Ε.Ο. Ποδηλασίας.

Επιτρέπεται η συμμετοχή αλλοδαπών αθλητών, που διαμένουν μόνιμα στην Ελλάδα και έχουν εγγραφεί σε Σωματεία μέλη της Ε.Ο.Π. (και ως εκ τούτου έχουν δελτίο Ε.Ο.Π.), σε όλους τους αγώνες, εκτός από τα Πανελλήνια Πρωταθλήματα.

(Τροποποίηση 1.1.2013)

1.4.026. (Ανακαλείται 1.1.13)